



# 四川理工学院课程实施大纲

课程名称：体育竞赛组织与编排

授课班级：体教 2017 级、体教专 2016 级

任课教师：林雨涵

工作部门：体育学院

联系方式：13990078095

四川理工学院 制

2018 年 8 月

# 四川理工学院本科课程实施大纲

## 《体育竞赛组织与编排》课程实施大纲

### 基本信息

课程代码：

课程名称：竞赛组织与编排

学 分：2

总 学 时：32

学 期：1

上课时间：体教 2017 级 1-16 周周四 7-10 节

体教专 2016 级 9-16 周周四 1-4 节

上课地点：汇南校区厚德楼

答疑时间和方式：课余时间通过不同方式答疑，答疑的方式和地点会在前两次课告知学生。

答疑地点：汇南校区、网上答疑、电话答疑结合

授课对象：体育学院本科二年级

任课教师：林雨涵

学 院：体育学院

邮 箱：675724708@qq.com

联系电话：13990078095

## 《体育竞赛组织与编排》课程实施大纲编写说明

为进一步规范教师的教学行为和学生的学习行为，切实推进课程内容与课程体系的改革，实现我校人才培养质量的进一步提高，学校决定实施“本科课程实施大纲行动计划”。为响应学校的号召，进一步提高《体育竞赛组织与编排》课程的教学质量和水平，使《体育竞赛组织与编排》课程的教学活动进一步向精益管理方向发展，“精”就是课程的每一个教学环节都是经过精心设计的；“益”就是课程的每一个教学活动都要产生价值。《体育竞赛组织与编排》课程实施大纲是课程学习的大纲，是教师在开课前必须向学生提供的一种基本的教学文件，规范了师生在教学过程中的行为、教师与学生的职责，规定了教学必须达到的期望标准，成为学生学习的工具、能有效调动学生的学习主动性和自觉性。为确保《体育竞赛组织与编排》课程实施大纲的教学任务如期完成，学生在学习《体育竞赛组织与编排》课程之前务必要认真阅读和理解《体育竞赛组织与编排》课程实施大纲的内容和要求，以便保证课程教学目标的实现。

## 1. 教学理念

### 1.1 关注学生的发展

教学过程充分体现课程定位和人才培养目标，注重理论和实际相结合，将学生视作为“具有巨大潜能的人、处于发展中的人、具有主体性的人、一个个独立的人”，体现学生的主体地位，重视探究性学习、研究性学习。注重学生职业能力培养，按照“加强基础，增强能力，发展个性，提高素质”的要求合理运用教学方法与手段。

### 1.2 关注教学的有效性

直接为培养学生的“体育竞赛组织、编排与管理”能力服务，使学生掌握体育竞赛组织理念和管理方法，并能根据体育事业的不断发展，培养学生的创新精神、创新意识和创新能力。

### 1.3 关注教学的策略

在课程教学中，以学校的办学目标定位为导，为学生提供优质教学服务和教学资源；以现代教育思想为先导，融知识传授、能力培养、素质教育于一体；不断推进《体育竞赛组织与编排》课程建设，通过现代教育技术手段的运用，不断改善教学手段，进一步改革教学内容和教学方法，不断提高教学质量和教学效果。

### 1.4 关注教学价值观

以培养创新精神为灵魂，以培养实践能力为根本，以现代教育思想为先导，融知识传授、能力培养、素质教育于一体，使学生树立现代体育科学研究理念，掌握现代体育科学研究方法的技能，适应经济全球化的需要。

## 2. 课程描述

### 2.1 课程的性质

《体育赛事组织与管理》是一门社会体育专业的专业体育组织与管理方向课程的课程。通过本门课的教学，使学生了解举办体育竞赛的意义，竞赛的筹备，组织管理，竞赛过程的一般规律，掌握常见或主要的比赛项目编排组织方法，提高学生的组织竞赛工作的能力，以适应将来工作的需要。

通过本课程学习，使学生掌握体育赛事管理的基本理论、知识和应用技能及方法。在具体的教学任务上，通过体育赛事管理的教学，使学生了解和认识体育赛事各环节管理的一般理论和知识，掌握现代体育赛事管理的基本方法。培养学生对体育赛事工作的兴趣。

### 2.2 课程在学科专业结构中的地位、作用

伴随着全球范围体育运动的空前发展和我国社会主义市场经济的不断深入，各类体育竞赛日趋增多，已成为人们关注的一种社会文化现象。在体育竞赛活动的组织与管理中，也不断引入市场经济的运作理念。为此，对体育竞赛的研究与探讨，已成为体育部门管理人员和体育理论研究者的主要内容之一。虽然我国对体育竞赛组织与管理工作的理论构建尚处于初始阶段，但目前的研究成果表明，体育竞赛的组织与管理是运动竞赛学科的重要组成部分，也是体育竞赛管理实务工作的主要内容之一。

我们平常所说的“运动竞赛”、“体育竞赛”和“体育运动竞赛”几个概念，虽然在不同的场合所表述的意思并不完全相同，但其本质内涵是基本一致的，都是指进行有关体育项目的比赛。体育竞赛的组织与管理是一项较为复杂的系统工

程,涉及社会的各个方面,受到多种因素的影响,尤其是大型体育竞赛的组织与管理,如全国运动会、洲际运动会和奥林匹克运动会。这类大型体育竞赛的组织与管理水平的高低,不仅关系到赛事活动能否顺利进行、运动员能否发挥出最佳竞技水平和办赛效益如何,而且还会影响到一个国家在国际事务中的形象。为此,研究体育竞赛的组织与管理是一项非常有意义的工作,也是体育工作者必须认真面对和解决的重大问题。

### 2.3 课程的前沿及发展趋势

早在上世纪 60 年代,人们已经关注到运动竞赛对运动训练的安排所产生的影响,1964 年,前苏联马特维夫提出了竞技状态的发展应紧紧围绕着竞赛来安排训练,按照专项运动成绩的需要有序、分阶段地来发展运动员的竞技能力,使当时的运动训练理论对发展跨越了一个新的台阶。但是,那时并未将运动竞赛作为一个相对独立的领域去研究,而是将运动竞赛仍作为运动训练过程研究的一部分去进行观察。

上世纪 70 年代末 80 年代初,随着一些基础和应用学科研究的深入和研究成果的取得,国内外的学者们根据竞技体育发展和训练实践的需要建立了较为系统的运动训练学理论,为科学地进行训练提高运动成绩奠定了坚实的理论基础。在这里理论专著中,尤其是我国学者首先提出了竞技体育的构成是由运动训练与运动竞赛两个部分组成,但仍不失将运动竞赛看做是运动训练过程的一部分,并未对其进行深入的探究。

直到上世纪 80 年代末 90 年代初中期,随着竞技体育的社会化、职业化、商业化的发展,国内外运动竞赛的次数在增加,尤其是我国竞赛随着计划经济的转变,使得原有支撑竞赛活动的理论以及运动训练学的相关理论已经感到“力不从心”,同时在竞赛活动中暴露出一些新的问题,迫使人们去寻找对竞赛活动这一独特现象的理论支点,将运动竞赛内在的规定性去重新审视,力图提示其客观存在的规律与方法。我国的刘建和等首次将运动竞赛从一个全新的视角去探讨其内在的规定性,为运动竞赛的理论体系的形成开创了先河,于 1990 年出版了我国第一本较有影响的《运动竞赛学》专著。该专著主要回答了三个问题:一是从社会学的角度分析了人类为什么需要运动竞赛;二是从训练学的角度论述了怎样才能在运动竞赛中获胜的问题;三是从管理学的角度阐述了如何合理、有效组织运动竞赛的问题。1994 年由国家体育总局组织专家学者编写的《运动竞赛学》,使运动竞赛理论体系得到进一步完善,在运动竞赛的组织与管理方面的应用性有了明显的提高。1999 年,李少丹等编写的《运动竞赛学讲义》,主要对运动竞赛学的基本概念、原理和方法进行了论述,并注重了理论与实践操作的结合。2001 年王璞博士出版的《运动竞赛方法研究》,对运动竞赛的项目、活动、方法、科研等一系列概念的开发和体系的建立,特别是提出竞赛项目体系与竞赛方法体系,较前人的研究与实践有了明显的进步和发展。之后一些出版社又相继出版了《体育博弈论》和《体育赛事运作管理》等运动竞赛方面的专著,但其理论体系不够强,主要着重于实践运用的内容。

从上世纪 90 年代开始,我国体育界有许多体育理论工作者开始重视和系统研究运动竞赛理论。为培养高素质的体育专业人才,各体育院系和师范院校的体育专业相继开设了运动竞赛方面的专业基础课程,这对进一步完善体育专业学生的知识结构、提高其体育竞赛组织与管理方面的能力无疑是大有裨益的。21 世纪以来,我国已有数所体育院校和师范院校体育院系招收体育赛事专业方向的硕

士（或体育硕士）或博士研究生，为我国进一步提高体育竞赛的组织与管理工作质量奠定了人才基础。

运动竞赛的组织与管理作为体育专业开设的一门专业基础课，其基本任务在于使学生掌握必需的体育竞赛学方面的基础理论和基础技能，了解有关体育竞赛活动的组织与管理的基本原理及方法，以及如何提高和适应社会主义市场经济的体育竞赛活动和效益，为适应将来体育竞赛工作打下坚实的基础。

学习本课程必须遵循理论联系实际的原则，善于运用运动竞赛与管理的理论与方法去分析和解决运动竞赛活动的实践问题，从而加深和提高所学的体育竞赛的理论知识。同时，还要及时吸取和运用其他相关学科的理论观点和新的研究成果，综合各学科的运用性知识，去管理和解决体育竞赛实践活动中的各种问题和困难，不断提高自身的分析问题和解决问题的能力。再则，要在体育竞赛实践中，不断总结和体验出一定的实践规律，通过思考和探讨，提炼出一定的理论知识，并使之运用到体育竞赛的实际工作中去，解决一些竞赛组织和管理中的实际问题，成为理论与实践相结合、学以致用典型。

#### 2.4 学习本课程的必要性

因体育竞赛涉及社会、生理、心理和科技等多方面的因素，为此人们从不同的视角进行针对性的研究，力图从不同的侧面挖掘和揭示其内在的规律与方法，通过专门研究而形成运动竞赛理论与方法来解释竞赛过程中的“为什么”和“是什么”的问题。同时，在综合运用其他体育各个专项竞赛理论研究成果的基础上，为竞赛理论和实践提供新的思路和新的观点，以明确与回答竞赛实践的“做什么”和“怎么做”的最基本问题。由于竞赛活动在现代社会和竞技体育中的特殊地位，因此，研究假设具有重要的意义。

竞赛的组织与管理是竞赛活动的重要内容之一，是一项较为复杂的系统工程，要组织好一次体育竞赛活动可不是一蹴而就之事，涉及大量的人力、物力和财力的投入，必须经过精心的筹划与认真筹备，并实施大量的组织与管理。为此，研究体育竞赛活动的组织与管理是非常必要的。一是举办体育竞赛活动尤其是综合性的体育赛事，参与人数多、规模大、影响力大，必须进行认真的组织筹备竞赛工作，方可确保运动竞赛筹备工作按时到位，确保运动竞赛活动的顺利进行。二是就体育竞赛活动工作的本身而言，现代大型体育竞赛活动涉及大量的人力、物力、财力和信息等因素，如果没有专门的筹备组织机构进行有效的组织与管理，那是很难组织召开好竞赛活动的。三是综合性体育竞赛活动不仅仅是体育竞赛，它涉及主办单位和承办单位的组织与协调能力；涉及举办城市的政治、经济、文化、交通、通讯、市政建设和市民素质等一系列的问题，是一个社会文化现象。为此，组织与管理体育竞赛工作是一个全社会的方方面面的工作，某一方面组织与管理不到位，都会影响整个体育竞赛工作的效果。综合性大型体育赛事活动组织与管理得好，将进一步促进举办城市的政治文明、物质文明和精神文明建设，同时对于举办城市的可持续发展将产生积极的影响。四是组织和管理好现代大型综合性体育竞赛活动，是体育事业建设和发展的需要，也是不断适应我国社会主义市场经济发展的需要。体育竞赛活动必须进行大量的组织和管理的工作，组织和管理得当，将会节省大量的人力、物力和财力，同时还可获得可观的社会效益和经济效益。

### 3. 教师介绍

林雨涵，四川理工学院助教。成都体育学院体育教育专业本科毕业，四川师范大学体育教育训练学硕士研究生毕业。

#### 4. 先修课程

田径、球类、运动训练学、学校体育学等。

#### 5. 课程目标

##### 5.1 知识目标

通过本门课的教学,使学生了解体育竞赛的基础理论知识,掌握体育竞赛的策划与筹备组织理念、运作与实施管理工作方面的专业基本技能及其规律,初步掌握体育竞赛组织与管理过程中有关经济效益的基本理论,提高学生组织与管理体育竞赛工作的实践能力和创新能力,以适应将来从事或参与体育竞赛工作的需要。

#### 6. 课程内容

##### 6.1 教学基本要求

###### 6.1.1 绪论

通过本部分内容的学习,让学生初步掌握有关体育竞赛组织与管理课程的基本内容、研究对象,懂得学习本课程的目的意义,了解我国运动竞赛学科的发展现状。

###### 6.1.2 第一专题

通过本专题内容的学习,让学生掌握运动竞赛的概念、构成、特征、价值、功能、原则、分类、名称和体育竞赛项目分类等基本理论,从而更好地理解体育竞赛相关基本理论内涵知识。

###### 6.1.3 第二专题

通过本专题内容的学习,让学生掌握有关体育竞赛组织体制、竞赛组织、竞赛制度、运动竞赛规则与规程、大型体育竞赛的组织机构及职能等方面的基本理论,提高学生有关体育竞赛组织方面的理论水平。

###### 6.1.4 第三专题

通过本专题内容的学习,让学生掌握体育竞赛管理方面的主要内容,懂得具体管理运动竞赛计划、方法的基本内容,掌握对体育竞赛有关人、物管理的具体方法与手段,掌握如何运作综合性运动会的管理和群众体育竞赛的管理内容,提高学生对体育竞赛管理的技能。

###### 6.1.5 第四专题

通过本专题内容的学习,让学生掌握体育竞赛的经济性质和经济作用的理论,初步掌握运动竞赛资金管理的基本内容,进而提高学生如何安排体育竞赛费用和如何提高运动竞赛效益的能力。

##### 6.2 教学重点、难点

6.2.1 运动竞赛组织与管理的研究对象;研究体育竞赛组织与管理的目的与意义。

6.2.2 运动竞赛的概念及其构成;运动竞赛的特征;运动竞赛的价值;运动竞赛的分类;体育竞赛的名称。

6.2.3 运动竞赛体制；国际运动竞赛的组织制度；我国运动竞赛体制；运动竞赛的规则与规程；大型体育竞赛的组织机构及职能。

6.2.4 运动竞赛管理；运动竞赛计划；运动竞赛管理方法；运动竞赛管理者；运动竞赛裁判员；运动竞赛过程管理；综合性运动会的管理；群众体育竞赛的管理；运动竞赛方法。

6.2.5 运动竞赛的经济作用；运动竞赛的资金管理；运动竞赛的费用；运动竞赛的效益。

#### 6.4 课时安排

合计 32 个学时。本课程具体学时安排如表 1。

表 1

| 起讫日期 | 周次 | 课次 | 教学内容  | 教时 | 执行情况 |
|------|----|----|---|----|------|
|      | 1  | 1  | 介绍教学大纲<br>绪 论                                   | 2  |      |
|      | 2  | 2  | 第一专题 运动竞赛的基本理论<br>第一节 运动竞赛概念及其构成<br>第二节 运动竞赛的特征 | 2  |      |
|      | 3  | 3  | 第三节 运动竞赛的价值<br>第四节 运动竞赛的功能                      | 2  |      |
|      | 4  | 4  | 第五节 运动竞赛的原则<br>第六节 运动竞赛的分类                      | 2  |      |
|      | 5  | 5  | 第七节 运动竞赛的名称<br>第八节 运动竞赛项目的分类                    | 2  |      |
|      | 6  | 6  | 第二专题 运动竞赛的组织<br>第一节 运动竞赛体制<br>第二节 国际运动竞赛的组织制度   | 2  |      |
|      | 7  | 7  | 第三节 我国运动竞赛体制<br>第四节 运动竞赛规则与规程                   | 2  |      |
|      | 8  | 8  | 第五节 大型体育活动的组织机构能<br>布置作业                        | 2  |      |
|      | 9  | 9  | 第三专题 运动竞赛的管理<br>第一节 运动竞赛管理概述<br>第二节 运动竞赛计划      | 2  |      |



| 起讫日期 | 课次 | 课次 | 教 学 内 容  | 教时 | 执行情况 |
|------|----|----|--|----|------|
|      | 10 | 10 | 第三节 运动竞赛管理方法<br>第四节 运动竞赛管理者                      | 2  |      |
|      | 11 | 11 | 第五节 运动竞赛裁判员<br>第六节 运动竞赛过程的管理                     | 2  |      |
|      | 12 | 12 | 第七节 运动竞赛场地器材管理<br>第八节 综合性运动竞赛的管理                 | 2  |      |
|      | 13 | 13 | 第九节 群众体育竞赛的管理<br>第十节 运动竞赛方法                      | 2  |      |
|      | 14 | 14 | 讨 论  | 2  |      |
|      | 15 | 15 | 第四专题 运动竞赛的经济效益<br>第一节 运动竞赛的经济性质<br>第二节 运动竞赛的经济作用 | 2  |      |
|      | 16 | 16 | 第三节 运动竞赛的资金管理<br>第四节 运动竞赛费用<br>第五节 运动竞赛效益<br>答 疑 | 2  |      |

## 7. 课程教学实施安排

本课程教学目标、教学内容、教学过程、教学方法、课堂练习、作业安排及课后反思、课前准备情况及其他相关特殊要求、参考资料等，如表2所示。《课程教学实施安排表》是专门为学生详细了解教师每一节课所要讲授的主要内容是什么、作业安排及要求、案例学习及讨论的内容是什么、教学进度安排，可从表中迅速准确地查阅。

表4 课程教学实施安排表

| 课次     | 第一次课  | 教学时数 | 2 学时 |
|--------|---|------|------|
| 教学目标   | 1. 使学生明确本门课考核办法；<br>2. 了解体育竞赛组织与管理的研究对象、内容、范畴、目的、意义及研究方法；<br>3. 明确我国运动竞赛学科的发展及现状。                   |      |      |
| 重点、难点  | 重点：<br>1. 运动竞赛组织与管理的研究对象；<br>2. 研究体育竞赛组织与管理的目的与意义。<br>难点：<br>1. 我国运动竞赛学科的发展及现状。                     |      |      |
| 教学内容提要 | 一、教材介绍<br>《体育竞赛组织与管理》、史国生主编（南京师范大学）。<br>本教材主要讲授体育竞赛组织与管理的基本知识、基础理论和具体管理实践方法和手段，并结合当今体育竞赛的实际需求，介绍信息技 |      |      |

术在体育竞赛组织与管理中的应用和如何编制大型体育竞赛筹备工作计划网络等实用性知识。

## 二、教学步骤

### 1. 第一专题：体育竞赛基本理论

通过本专题内容的学习，掌握运动竞赛的概念、构成、特征、价值、功能、原则、分类、名称和体育竞赛项目分类等基本理论，从而更好地理解体育竞赛相关基本理论内涵知识。

### 2. 第二专题：体育竞赛的组织

掌握有关体育竞赛组织体制、竞赛组织、竞赛制度、运动竞赛规则与规程、大型体育竞赛的组织机构及职能等方面的基本理论，提高学生有关体育竞赛组织方面的理论水平。

### 3. 第三专题：体育竞赛的管理

通过本专题内容的学习，掌握体育竞赛管理方面的主要内容，懂得具体管理运动竞赛计划、方法的基本内容，掌握对体育竞赛有关人、物管理的具体方法与手段，掌握如何运作综合性运动会的管理和群众体育竞赛的管理内容，提高学生对体育竞赛管理的技能。

### 4. 第四专题：运动竞赛的经济效益

通过本专题内容的学习，掌握体育竞赛的经济性质和经济作用的理论，初步掌握运动竞赛资金管理的基本内容，进而提高如何安排体育竞赛费用和提高运动竞赛效益的能力。

## 三、考核办法

1. 缺课 1/5，本门课程不予评定成绩；
2. 考勤占 20%；
3. 课堂表现占 20%；
4. 平时作业占 40%；
5. 期末作业占 20%。

## 四、体育竞赛组织与管理的研究对象

运动竞赛蕴涵丰富，广泛涉及竞赛原理、竞赛体制、竞赛组织、竞赛管理、竞赛方法等诸多研究范畴。

运动竞赛学是一门由训练学、管理学、经济学等学科交叉、派生出的一门学科，是一门具有一定自身知识体系和结构的新兴体育科学。

从上世纪 90 年代开始，在我国乃至世界上对其研究都处于起步阶段。经过十多年的发展，有许多体育工作者对运动竞赛组织与管理方面的研究取得了一些成果，对运动竞赛的组织与管理在理论研究和竞赛实践中均取得了显著的成效。

要搞清楚体育竞赛组织与管理的研究对象之前，首先要搞清楚运动竞赛的研究对象和研究它的目的、任务和意义等基本内容，然后再来探讨体育竞赛组织与管理的研究对象等问题。

国内较为有影响的专著对“运动竞赛学”的描述：刘建和等著的《运动竞赛学》认为“运动竞赛学”的含义是：“运动竞赛学是以运动竞赛为研究对象的学科”、“提示运动竞赛活动的特点和规律。”

国家体育总局组织编写的《运动竞赛学》对“运动竞赛学”的界定为：“研究运动竞赛如何促进运动训练的发展，同时概括和总结运动竞赛的客观规律，研究运动竞赛与其他学科的内在联系，总结和论述运动竞赛的组织方式、应用及科学安排、管理的手段与措施。”北京体育大学编写《运动竞赛学讲义》对“运动竞赛学”的界定为：“运动竞赛学是在概括和总结运动竞赛实践的基础上，运用其它有关学科的基本原理与方法，研究和阐明运动竞赛活动过程的普遍规律及运动竞赛方法总称的应用学科。”

#### 五、 运动竞赛学揭示的主要问题

- ①运动竞赛学所研究的对象是各个运动项目竞赛活动过程中具有的普遍意义的共同规律；
- ②运动竞赛学阐明了有关运动竞赛活动过程的方法具有较强的应用性；
- ③从本质上区分了运动竞赛与运动训练研究对象的边界；
- ④运动竞赛学的研究内容是运用了多学科的原理、方法，对运动竞赛的实践加以总结和概括的。随着运动竞赛实践和有关学科的发展，这就为运动竞赛学的进一步深入探索提供了广阔的空间。

#### 研究运动竞赛学的目的、任务和意义

##### （一）研究运动竞赛学的目的

指导各专项竞赛活动的实践，使各专项的竞赛活动过程建立在科学的运动竞赛理论基础上，提高驾驭运动竞赛的能力，创造优异的运动成绩。

##### （二）研究运动竞赛学的任务

- ①研究和探索各专项竞赛活动过程中具有普遍意义的共性规律，指导各专项运动竞赛实践；
- ②通过各专项竞赛的实践，检验运动竞赛理论与方法的科学性，不断完善运动竞赛学的发展；
- ③突出运动竞赛理论的应用性；
- ④运用相关学科的研究成果，进一步提示运动竞赛活动过程的普遍规律；
- ⑤建立运动竞赛学科的理论体系。

##### （三）研究运动竞赛学的意义

- ①从运动竞赛学的理论体系来看，它是竞技体育科学的子系统，运动竞赛学理论的建立，无疑填补了竞技体育科学的空白；
- ②从运动竞赛学的作用来看，它是认识和阐明运动竞赛活动过程的普遍方法，它适用于竞赛活动的全部组成部分和各个运动项目；
- ③从运动竞赛学的功能来看，它是竞技体育领域中运动员、教练员、裁判员、竞赛管理者及专家学者操作竞赛的指南；
- ④从运动竞赛学的内容来看，它可以为进一步挖掘运动员竞技能力潜力提供新的依据。

#### 六、 运动竞赛组织与管理的研究对象

运动竞赛的组织与管理的研究对象有别于运动竞赛学的研究对象。因运动竞赛的组织与管理是运动竞赛学中主要的一部分内容，它

侧重于竞赛活动的组织与具体管理，有关与运动训练有关的内容将不作为其研究的内容。

运动竞赛组织与管理主要是体育运动竞赛活动的筹备、组织、实施及其运作过程的管理，涉及到运动竞赛的人、财、物的系列管理等问题。它为确保运动竞赛活动的顺利筹备、按时召开、有效运行和圆满结束，并取得良好的办赛效益提供必要保障的活动过程。

#### 七、 体育竞赛组织与管理的目的与意义

研究体育竞赛组织与管理的目的是从其实施过程中概括和总结运动竞赛有关组织与管理的客观规律，总结和阐述运动竞赛的组织方式、方法及科学安排和管理的方法、手段与措施。

运动竞赛的组织与管理是一项较为复杂的系统工程，要组织好一次大型的体育竞赛活动可不是一蹴而就之事，涉及到大量的人力、物力和财力的投入，必须经过精心的筹划与认真筹备，并实施大规模的组织与管理，为此，研究体育竞赛活动的组织与管理是非常必要的，对组织与管理综合性体育竞赛具有重要的现实意义。

现行举办的大型体育竞赛活动参加的人数多、规模大、影响力大，为此，必须进行认真的组织筹备竞赛工作，方可确保筹备工作按时到位，确保竞赛活动的顺利进。

大型体育竞赛活动不仅仅是体育竞赛，它涉及到主办单位和承办单位的组织与协调能力，涉及到举办城市的政治、经济、文化、交通、通讯、市政建设和市民素质等一系列的问题，是一个社会文化现象，为此，组织与管理体育竞赛工作是一个全社会的工作，某一方面组织与管理不到位，都会影响整个体育竞赛工作的效果。大型体育竞赛活动组织与管理得好，将进一步促进举办城市的政治文明、物质文明和精神文明建设，同时对于举办城市经济建设的可持续发展将产生积极的影响。

就体育竞赛活动工作而言，大型体育竞赛活动涉及大量的人力、物力、财力和信息等因素，如果没有专门的筹备组织机构进行有效的组织与管理，那是不可能组织召开好竞赛活动的。

组织和管理好大型体育竞赛活动，是体育事业建设和发展的需要，也是不断适应我国市场经济发展的需要。体育竞赛活动必须进行大量的组织和管理工作，组织和管理得当，将会节省大量的人力、物力和财力，同时还可获得可观的社会效益和经济效益。

#### 八、 我国运动竞赛学科的发展现状

早在上世纪 60 年代，人们已经关注到运动竞赛对运动训练的安排所产生的影响。直到 1964 年原苏联马特维夫首先提出了竞技状态的发展应紧紧围绕着竞赛来安排训练，按照专项运动成绩的需要有序、分阶段地来发展运动员的竞技能力，使当时的运动训练理论的发展跨越了一个新的台阶。但是，那时并未将运动竞赛作为一个相对独立的领域去研究，而是将运动竞赛仍作为运动训练过程研究的一部分去进行观察。

上世纪 70 年代末 80 年代初，随着一些基础和应用学科研究的深入和取得的研究成果，国内外的学者们根据竞技体育发展和训练实践的需要，建立了较为系统的运动训练学理论，为科学地进行训练、提

|                           |  |
|---------------------------|--|
|                           | <p>高运动成绩奠定了坚实的理论基础。</p> <p>在这些理论专著中，尤其是我国学者首先提出了竞技体育的构成是由运动训练与运动竞赛两个部分组成，但仍不失将运动竞赛看作是运动训练过程的一部分，并未对其进行深入的研究与探讨。</p> <p>直到上世纪 80 年代末 90 年代初中期，随着竞技体育的社会化、职业化、商业化的发展，国内外运动竞赛的次数不断增加，尤其我国竞赛随着计划经济的转变，使得原有支撑竞赛活动理论以及运动训练学的相关理论已经感到“力不从心”，同时在竞赛活动中暴露一些新的问题，迫使人们去寻找对竞赛活动这一独特现象的理论支点，将运动竞赛其内在的规定性去重新审视，力图提示其客观存在的规律与方法。</p> <p>我国刘建和等人于 1990 年出版了我国第一本较有影响《运动竞赛学》（四川教育出版社）专著。到了 1994 年由国家体育总局组织专家学者编写了《运动竞赛学》（人民体育出版社）。到了 2001 年王蒲博士出版了《运动竞赛方法研究》（人民体育出版社出版）。2006 年刘清早著《体育赛事运作管理》（人民体育出版社出版）。（近年来，这方面的研究成果与日俱增）</p> <p>从上世纪 80 年代开始，我国体育界有许多体育理论工作者开始重视和系统研究运动竞赛理论。为培养高素质的体育专门人才，各体育院系的体育专业相继开设了运动竞赛方面的专业基础课程，这对进一步完善体育专业学生的知识结构、提高其体育竞赛组织与管理方面的能力无疑是大有益处的。</p> <p>运动竞赛的组织与管理作为体育专业开设的一门专业基础课，其基本任务在于使学生掌握必需的体育竞赛学方面的基本理论和基本技能，了解有关体育竞赛活动的组织与管理的基本原理及方法，以及如何提高和适应社会主义市场经济的体育竞赛活动和效益，为适应将来体育竞赛工作打下坚实的基础。</p> |
| <p>教学过程的组织<br/>（讨论题目）</p> | <p>1. 讲授基本理论；</p>  |
| <p>教学方法</p>               | <p>课堂讲授法、案例分析法、提问法、多媒体信息技术</p>   |
| <p>作业安排及课后反思</p>          | <p>就“友谊第一，比赛第二”展开自己的阐述<br/>作业要求：<br/>1. 手写（规定作业纸张）；<br/>2. 言之有理即可；<br/>3. 字数不限</p>   |
| <p>参考资料</p>               | <p>一、刘建和等：《运动竞赛学》 四川教育出版社，1990 年<br/>二、国家体育总局编写组：《运动竞赛学》<br/>北京体育大学出版社，1994 年<br/>三、刘少丹等：《运动竞赛学》 北京体育大学出版社，<br/>2005 年 （成人教育体育专业系列精品教材）</p>  |

- |   |
|---|
| <p>四、王家宏等：《运动选材、运动训练学、运动竞赛学》<br/>广西师范大学出版社，2000年</p> <p>五、刘清早著：《体育赛事运作管理》人民体育出版社，<br/>2006年8月</p> <p>六、陈云开著：《赛事经营管理概论》复旦大学出版社，<br/>2003年4月</p> <p>七、纪宁，巫宁编著：《体育赛事的经营与管理》<br/>电子工业出版社，2004年</p> <p>八、各类学术刊物上有关体育竞赛组织与管理方面的论文</p> |
|---|

川理体育学院  
川理体育学院

|        |   |      |      |
|--------|---|------|------|
| 课次     | 第二次课  | 教学时数 | 2 学时 |
| 教学目标   | 1. 理解运动竞赛的概念<br>2. 明确运动竞赛的构成<br>3. 了解运动竞赛的特征  |      |      |
| 重点、难点  | 重点：<br>1. 运动竞赛的概念<br>2. 运动竞赛的构成要素<br>难点：<br>对于运动竞赛的竞争性与不确定性的理解  |      |      |
| 教学内容提要 | 一、作业回顾<br>“友谊第一，比赛第二”作为我国上世纪七十年代体育工作的一项方针(见《王猛同志在一九八零年年全国体育工作会议上的工作报告》)，大致经历了提出、宣传贯彻、讨论质疑和逐渐淡出(“不再多提”)几个历史阶段。<br>提出：1971年1月25日至2月3日，日本乒协会会长后藤钾二先生率代表团访问我国，并邀请中国派团参加在名古屋举行的第三十一届世界乒乓球锦标赛。当时，党中央主席毛泽东同志作了“我队应去”的批示，还根据国际社会的复杂形势，特意指示“并准备死几个人，不死更好。要一不怕苦，二不怕死。”国务院总理周恩来同志又在中国代表团出征前夕的3月10日和16日，两次接见代表团全体成员，并作了重要指示。其中，“根据毛主席的思想，明确地给我们提出了‘友谊第一，比赛第二’的方针”。[1] 这就是“友谊第一，比赛第二”体育方针产生的大致过程。<br>贯彻：“友谊第一，比赛第二”产生之后，立即得到了广泛地宣传和贯彻。1973年《新体育》杂志用近一年的时间，在第3期、第5期、第8期和第12期，开辟了“认真贯彻执行‘友谊第一，比赛第二’的方针”的专栏，发表了各类文章近二十余篇；在以后历年的《新体育》中，仍随处可见有关“友谊第一，比赛第二”的宣传和评述。直至1978年第9期，还发表了中国乒乓球队的“正确处理‘友谊第一，比赛第二’的关系”的文章。与此同时，高等院校体育系科在自编的《体育理论》讲义中，也大都把“友谊第一，比赛第二”与“发展体育运动，增强人民体质”“普及与提高相结合”放在一起，作为我国体育的三大方针加以论述和讲授，并持续到七十年代末八十年代初。<br>质疑：上世纪七十年代末期，开始出现对“友谊第一，比赛第二”的质疑和讨论。在1979年上半年国家体委于北京体院举办的全国青年体育理论教师进修班上，有的同志就指出“友谊第一，比赛第二”在理论上讲不通，在实践中有弊病。在后来正式出版的《体育理论》教材中，删掉了“体育方针”一节。1980年8月20日，《体育报》就上海队与乌拉圭大学足球队比赛中，上海队队员报复性地踢打客队队员，而有的读者却认为是“奋勇还击打得好”一事，展开了“是打得好吗？”的讨论。讨论中自然而然地涉及到了如何理解和贯彻“友谊第一，比赛第二”的问题。鉴于此，8月29日《体育报》编者按进一步指出：“究竟‘友谊第一，比赛第二’的方针还要不要坚持，如何坚持，希望大家深入讨论。”讨论中，有相当一 |      |      |

部分读者对“友、比方针”提出了尖锐的意见和看法。众兵就指出：“‘友谊第一，比赛第二’极为荒谬，形而上学的很。……不分场合统统讲‘友谊第一，比赛第二’妨碍了我国运动水平的提高”（见8月25日《体育报》）。不过，在长达月余的讨论中，编辑部共收到稿件1800余件，大多数同志认为还是应当正确理解和坚持“友谊第一，比赛第二”。这次讨论之后，尽管出现了对“友谊第一，比赛第二”的不同看法，但“友谊第一，比赛第二”仍在提倡和宣扬，只是不象以前那样普遍而常见了。

淡出：1982年2月1日，国家体委召开了扩大的委务会，李梦华主任在这个会上做了总结发言，在谈到做好国际体育工作时，指出：“运动队在各种比赛中一定要努力争取创造优异成绩，扩大我国影响，……一切国际体育活动都要做好友谊工作，但‘友谊第一，比赛第二’的口号可不再多提”（《体育工作情况反映》1982年第4期）。后来有的同志曾建议修改、更换“友谊第一，比赛第二”的口号。大概从此以后，“友谊第一，比赛第二”从官方的报刊杂志等正式宣传中，逐渐淡出了人们的视野。

全社会都渴求成功的病态压力之下，再要提“友谊第一，比赛第二”恐怕是奢谈。

资源紧张的时代，生存就是攫取资源。毫无疑问，这正是“比赛第一、友谊第二”的根源。

突飞猛进的大时代让整个社会充满了不稳定感，发展机遇突然涌现、行为规则尚未明晰，一夜成名、一夕暴富的神话屡屡出现，人脉、家庭、财富、学历、能力、智商、情商、心态、健康等方面不确定因素都会让人觉得任何一个时间点都可能成为节点、拐点、起点和终点。人人奋力上进，虽然都还不太明白为了什么和怎样上进。找工作很难，可加班也辛苦；办公室政治激烈，可学业竞争同样激烈；事业难以成就，可感情同样贫瘠；有压力累，没压力怕。整个时代都患有竞争焦虑症，人人都唯恐被时代所抛弃。在这样的病态压力之下，再要提“友谊第一、比赛第二”恐怕是奢谈。

毕业等于失业，考研等于死缓的失业。每个人都渴望充电，增强竞争力，各式培训班从外语到营销、从心灵培育到思维解放，五花八门。别让孩子输在起跑线上，所有的教育都要从娃娃抓起，现在更是要从胎教抓起。这个时代不仅慢不下来，而且还要把起点提前，从空间和时间上都要压服对手。

我们所创造的生活方式就和我们所创造的经济奇迹一样，不能慢只能快，而且要越来越快。在这样的比赛规则里，人人都拼命地表现，期望获得成功，最先闯过终点线是唯一的目標。

## 二、 运动竞赛的概念

以体育运动项目为主要内容，在裁判员主持下，依据统一的规则而组织与实施的运动员个体或运动队之间的竞技较量。

体育运动项目：足球，排球，篮球，羽毛球，乒乓球，手球，高尔夫，跑步，跨栏，标枪，跳高，跳船，马术，武术，自行车，帆船，船的皮肤，柔道，射箭，穿箭，射箭，射击，游泳，跳板，举重，摔跤，网球等。

裁判员、规则——体现公平、公开、公正。

运动员个体或运动队之间的较量——老师与学生共同举例“个体”与



“运动队”。

### 三、运动竞赛的基本含义

1. 运动竞赛是一场竞技较量。

2. 运动竞赛必须有若干参加者。

提问：是否有一人参加的比赛？

3. 运动竞赛必须按事先规定的统一规则进行。

4. 运动竞赛由裁判员主持进行。

体育竞赛可以增加和加强我国人民和世界各国人民之间的了解和友谊，提升和扩大国家的地位和影响；可以振奋民族精神，增强凝聚力；可以提高人民的健康水平，保证人民的生活质量。（“乒乓球外交”、女排精神、广场舞运动）

体育竞赛是社会活动，属于文化教育的范畴。

### 四、运动竞赛的构成因素

1、竞赛参与者：运动员、教练、裁判员、组织者、服务人员、观众

2、竞赛物质：场地设备、竞赛器材、食宿、交通、竞赛组织用品

3、竞赛组织：竞赛规则、竞赛规程、竞赛方法（编排、运行）

4、竞赛保障：举办机构投入、社会筹集资金、安全保卫、药检条件

5、媒体宣传：通讯网络、技术设备、转播设备、各类记者

此五要素缺一不可，同学们在以后的工作中，如果你是一个赛事的组织者，那么无论比赛的规模大小，都应该涉及到以上五个要素，当你进行赛事编排的时候如若你的赛事没有涉及到其中一个那么你的这个比赛就不完善。

与学生一起就四川省中学生足球比赛、四川师范大学女子篮球赛对此五要素进行分析。

## 目 录

|                                |    |
|--------------------------------|----|
| (一) 2015年四川省中学生男子足球比赛竞赛规程      | 2  |
| (二) 2015年四川省中学生男子足球比赛补充通知      | 9  |
| (三) 2015年四川省中学生足球比赛体育道德风尚奖评选办法 | 11 |
| (四) 2015年四川省中学生男子足球比赛组委会       | 14 |
| (五) 赛风赛纪督查组、体育道德风尚评选小组         | 15 |
| (六) 工作机构及人员名单                  | 16 |
| (七) 比赛监督、裁判监督、裁判员、裁判员名单        | 19 |
| (八) 各代表队名单                     | 20 |
| (九) 竞赛日程                       | 54 |
| (十) 大会活动日程                     | 58 |
| (十一) 比赛成绩表                     | 59 |
| (十二) 裁判员纪律规定                   | 63 |
| (十三) 运动队纪律规定                   | 63 |
| (十四) 赛区驻地管理规定                  | 64 |
| (十五) 观众观赛规定                    | 64 |

# 目录

|             |       |    |
|-------------|-------|----|
| 一. 竞赛规程     | ----- | 3  |
| 二. 组织机构名单   | ----- | 9  |
| 三. 裁判员名单    | ----- | 10 |
| 四. 代表队名单    | ----- | 10 |
| 五. 竞赛分组表    | ----- | 11 |
| 六. 竞赛日程表    | ----- | 12 |
| 七. 竞赛成绩表    | ----- | 17 |
| 八. 各代表队联系方式 | ----- | 19 |

## 五、运动成绩（竞技水平+名次）的决定因素

### 1、运动员在比赛中的表现（双方在比赛中的表现）

#### (1) 竞技能力（有先天性和后天性的影响）

（包括形态、机能、素质、协调、技术、战术、心理、智力）

后天：战术（日本男足）、心理（韩国男足）

#### (2) 在比赛中的发挥程度（有竞技状态和比赛条件的影响）

##### ① 竞技状态：训练安排、生物节律

Eg: 本人体考前的一系列真实反应；刘翔 08 年奥运会之前的训练。

##### ② 比赛条件：气候、地理环境、场地器材设备、观众

观众：CBA 球场上的各种叫骂（播放 CBA 球迷呐喊声与 nba 赛场球迷呐喊声视频）

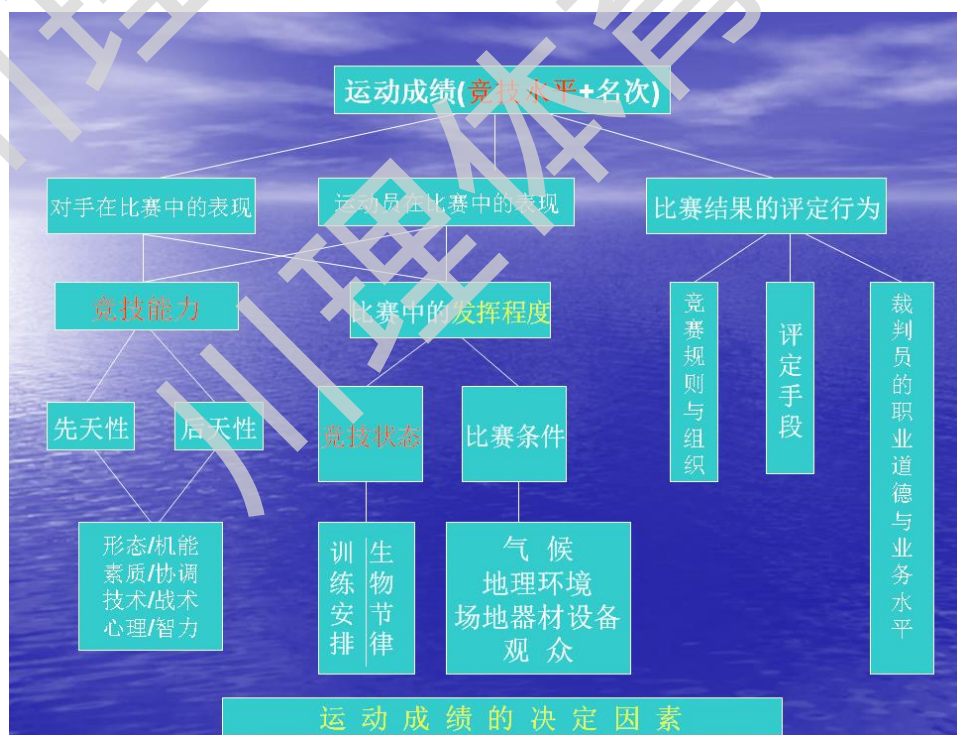

### 2、比赛结果的评定行为

#### (1) 竞赛规则与组织

|                     |  |
|---------------------|--|
|                     | <p>(2) 评定手段</p> <p>(3) 裁判员的职业道德与业务水平</p> <p>举例各种比赛的黑哨情况：甲 A 联赛（成都保卫战）02 年韩日世界杯黑哨</p> <p>六、运动竞赛的特征</p> <p>1. 竞争性</p> <p>是指在体育竞赛过程中，参赛者互为对手，通过一系列竞赛行为，分出强弱、优劣，最后决出优胜者。</p> <p>竞争激烈、表现精彩的体育竞赛能够吸引更多的观众前来观看，由此可以产生良好的社会效益和经济效益。（eg：帕奎奥和梅威瑟的世纪之战）</p> <p>竞争性是体育竞赛最显著的特征之一。</p> <p>2. 公平性</p> <p>是指参赛者必须在条件和机会均等的情况下进行竞赛，不允许有任何不平等的现象产生。</p> <p>公平性是体育竞赛与自发游戏和个体自身运动行为之间的一个主要区别。（eg：体育竞赛与 running man 等娱乐节目比较，并首先播放一段 running man 节目中队与队之间不公平的干扰对手完成任务的视频）</p> <p>Eg：FIFA 公平竞赛旗帜及其含义。</p> <p>3. 社会性</p> <p>是指参赛者所取得的成绩必须在特定的竞赛场合，按照国际和国内体育竞赛规则的要求和在裁判员确认的情况下，才会被社会承认。</p> <p>体育竞赛是超越国家、民族之上的人民之间的隆重聚会，其竞赛项目、竞赛结果必然要得到全世界和全社会的认可。同时体育竞赛是社会文化生活的一个组成部分，任何体育运动项目及其竞赛只有得到社会公众的承认和参与，才具有继续生存和发展的生命力。</p> <p>现代体育竞赛的重要特征，就是各国在组织体育竞赛特别在竞技体育竞赛的规格和标准上都十分重视符合国际奥林匹克运动的统一要求。</p> <p>4. 随机性</p> <p>是指体育竞赛的过程与结果具有明显的不确定性。</p> <p>竞赛过程和结果的随机性、不确定性，是体育竞赛的真正魅力所在。</p> <p>Ps：如果比赛之前同学们已经知道比赛的最终结果还是守候在电视机前关注比赛吗？还会买票去现场观看比赛吗？（请学生回答，最后由教师总结并阐述）</p> |
| <p>教学过程的组织（讨论题）</p> | <p>1. 讲授基本理论；</p> <p>2. 举例——讨论——分析——总结</p>   |

|              |   |
|--------------|---|
| 目)           |   |
| 教学方法         | 课堂讲授法、案例分析法、提问法、多媒体信息技术   |
| 作业安排及课后反思    | 课后论述题：我眼中的体育竞赛（内容不限、题材不限）   |
| 参考资料（推进阅读文献） | <p>一、刘建和等：《运动竞赛学》 四川教育出版社，1990年</p> <p>二、国家体育总局编写组：《运动竞赛学》 北京体育大学出版社，1994年</p> <p>三、刘少丹等：《运动竞赛学》 北京体育大学出版社，2005年 （成人教育体育专业系列精品教材）</p> <p>四、王家宏等：《运动选材、运动训练学、运动竞赛学》 广西师范大学出版社，2000年</p> <p>五、刘清早著：《体育赛事运作管理》人民体育出版社，2006年8月</p> <p>六、陈云开著：《赛事经营管理概论》复旦大学出版社，2003年4月</p> <p>七、纪宁，巫宁编著：《体育赛事的经营与管理》 电子工业出版社，2004年</p> <p>八、各类学术刊物上有关体育竞赛组织与管理方面的论文</p> |

|        |  |      |      |
|--------|--|------|------|
| 课次     | 第三次课   | 教学时数 | 2 学时 |
| 教学目标   | 2 明确竞技价值在运动竞赛中的地位；<br>2 了解体育竞赛各功能  |      |      |
| 重点、难点  | 重点：竞技价值在体育竞赛中的主导地位<br>难点：政治对体育竞赛的影响  |      |      |
| 教学内容提要 | <p>一、 作业回顾</p> <ol style="list-style-type: none"> <li>1. 对第一次作业完成情况进行分析；</li> <li>2. 对第二次作业“体育竞赛”的理解进行阐述</li> </ol> <p>竞赛是体育运动的主要特点。运动竞赛是以争取优胜为直接目的，以运动项目（或某些身体活动）为内容，根据规则进行个人或集体的体力、技艺、心理的互相比赛。早在原始社会就出现了竞技、球赛等竞赛活动，随着人类文化的发达，运动竞赛也得到更加广泛的开展。</p> <p>通过运动竞赛，可以宣传体育运动，吸引和鼓舞人们参加体育锻炼，推动群众性体育运动的开展；检查教学和训练工作质量，总结交流经验，促进运动水平的提高；使观众受到高尚体育道德作风的熏陶与激励，振奋精神，增添乐趣，丰富和活跃业余文化生活。通过运动竞赛还可加强国内各族人民之间的紧密团结，促进与世界各国人民之间的了解和友谊。在古代奥林匹克运动会举行期间，实行“神圣休战”以示和平友好；中国在第 26 届世界乒乓球锦标赛中所取得的胜利，增强了人民克服国家暂时困难的信心；在第 21 届奥运会期间，约有 15 亿人收看通过卫星转播的比赛实况，这些事例都从不同侧面说明了运动竞赛的重要意义和作用。现代运动竞赛具有更加广泛的国际性和紧张激烈的竞争性。国际体育运动组织采用统一的规则、标准和纪录，举办越来越多的国际比赛。国际体育运动竞赛中规模最大的是奥林匹克运动会，其次是大洲的运动会，以及世界大、中学生运动会等。各主要项目的竞赛，如田径、游泳、足球、篮球、排球等，除世界锦标赛外，还有世界杯赛，青少年锦标赛，各大洲的单项和综合性比赛等。</p> <p>国际竞赛中的胜负，在一定程度上显示了一个国家的体育运动水平，关系到国家的荣誉。因而各体育运动较发达的国家，都十分重视参加国际竞赛，同时大力开展国内比赛。例如，美国的篮球，除职业队的比赛外，全国有 13 个业余篮球组织都分别举办各种比赛，其中“全国大学生体育协会”组织的篮球比赛，于每年 11 月至次年 3 月进行，全国有 727 个队参加，在 7 个地区采用分组双循环制进行预赛，总共要赛 3162 场之多。又如德意志民主共和国的田径、德意志联邦共和国的足球、日本的排球等比赛也十分频繁，几乎常年不断。各国都很重视青少年的运动竞赛，如美国、匈牙利等国举办“全国少年奥林匹克运动会”；苏联举办名为“希望之起点”的儿童运动会；德意志民主共和国每逢单年举行学校选拔赛和县级、专区级少年儿童运动会，参加基层选拔的有 400 万人，接近总人口的 1/4，几乎 10~18 岁的全体青少年儿童都参加比赛。为了提高运动水平，各国还采取种种措施保证</p> |      |      |

高水平运动员有较多、较好的比赛机会，如在球类项目中实行等级联赛，并有计划地组织国际邀请赛、对抗赛等。

中国把开展运动竞赛作为促进体育运动普及和提高的重要措施。除经常参加国际比赛外，在国内也建立了竞赛制度并逐步使之完善。此外，还重视基层单位的群众性比赛。

1956年国家体委公布了《运动竞赛制度的暂行规定（草案）》，以后作了修改，正式实行。它使全国的竞赛活动在统一的规划下，形成统一的整体，保证了各项竞赛活动一环扣一环地进行，对交流经验，加强教学训练工作的计划性，提高运动技术水平，推动群众性体育活动的开展起了很好的作用。

## 二、 体育竞赛的价值

### 1. 竞技价值

竞技运动的目的就是最大限度的发挥个人和集体的潜力，在竞赛中取得最优异的成绩。

研究表明：在一般的运动训练中，运动员的机体能力只能发挥至70%左右，而在激烈的竞赛中，运动员的机体能力最大可发挥至90%以上。运动员经常参加高水平的体育竞赛，使机体不断受到一定强度的刺激，运动员的竞技水平将会迅速得到提高。（以赛代练，中国男篮亚锦赛之前的欧洲拉练）

### 2. 社会价值

#### （一）促进人类和平

体育竞赛是战争时期的和平，是平时时期的战争。（举例奥运会对世界和平的贡献）

#### （二）参与政治活动

美苏相互抵制对方举办的奥运会。（1979年12月27日，前苏联出兵侵略阿富汗，在美国的策划和带头之下，国际奥委会当时已承认的147个国家和地区奥委会中，公开抵制或拒绝参加的占五分之二，参赛的仅80个，中国也宣布抵制这届奥运会。出于报复，1984年洛杉矶奥运会，以苏联为首，保加利亚、匈牙利、波兰、民主德国、捷克斯洛伐克、古巴、朝鲜、阿尔巴尼亚、蒙古、越南、老挝、民主也门（即南也门，今已与北也门合并为也门）、伊朗、利比亚、阿富汗、埃塞俄比亚、安哥拉和上沃尔特（即今布基纳法索）等共19个国家拒绝参加。）

### 3. 经济价值

体育产业与竞技体育、群众体育构成了现代体育运动。当前，围绕现代体育竞赛的商业活动是多领域、多渠道、多层次的，高水平体育竞赛的健康发展，不仅有助于人类精神文明的建设，而且也能为一个国家和地区创造良好的经济效益。（洛杉矶奥运会获得利润，NBA新转播权对球员收益的影响）

### 4. 教育价值

#### （一）培养人的公平竞争意识

体育竞赛从竞赛规则的制度到临场的判罚直至最后成绩的认定，都体现着公平和民主的精神。充满生机的竞技场，优胜劣汰，永远给新秀提供机会，鼓励其奋进，促使他们形成公平竞争的意识，促

使他们获得公平竞争的成功。同时体育竞赛还教会人们不违反规则的公平竞争的方法。（反例：盐湖城丑闻、成都保卫战）

#### （二）检查运动员训练效果

比赛是训练的一面镜子，没有通过比赛表现出来的运动成绩只能反映训练的实力，而不是社会认可的成绩。（08奥运会之前刘翔训练中跑出 12' 80）经常参加各类体育竞赛，从中获得反馈信息，才能更加了解自己，才能有针对性地进行训练，从而解决比赛中出现的问题这样才能达到最佳的训练效果和比赛效果。（各项大赛前，尤其是球类项目，都会进行多场热身赛，以检验训练效果，战术执行能力等）

#### （三）培养人的进取心

体育竞赛激励参赛者积极进取，对观众也有着同样的激励作用和教育作用。（参赛者：科比；观众：偶像的力量）

### 三、 体育竞赛的功能

竞技体育运动作为社会文化所特有的形式和活动，它不仅仅是以运动竞赛这种竞争方式来充分体现人的体能、技能、心理、智力等方面的发展程度，而且还以取得优异的运动成绩来展示它的社会功能。

#### 1. 政治功能

竞技体育作为社会文化的组成部分，是由运动员选材、运动训练和运动竞赛三部分组成的，其中的运动竞赛已经对人类赖以生存的社会产生了远大的影响。

一个国家在国际比赛中所取得的成绩，不仅能振奋民族的精神，激发人民群众的爱国热情和民族的自豪感，而且在一定意义上反映了一个国家的政治、经济、科学文化水平的状况和发展水平，这对于一个国家在世界上的威望与地位十分重要。

不同国家、不同民族、不同发达程度的国家和地区的运动员，在公平竞争的原则下，本着“更快、更高、更强”的奥林匹克精神，站在同一竞技场上，往日的仇恨、种族歧视已被和平、团结所代替。

奥运会已被公认为当今世界上规模和影响力最大的社会文化运动，举办奥运会对建立一个更加和平、更加美好的世界作出了重要贡献。

#### 2. 经济功能

当今世界的运动竞赛与经济已密不可分。大到奥运会小到俱乐部间的一场运动竞赛无不渗透着商业价值与利润。

1984年在美国洛杉矶奥运会上，由于利用商业化运作获得了较大的盈利，从而为以后几届奥运会获得巨大的盈利带来的可供借鉴的模式。

大型体育竞赛的举办还为推动体育产业的发展，创造就业机会，改造市政建设，美化环境、促进旅游、改善交通等方面带来了巨大的经济效益。

运动竞赛已经被越来越多的国家或城市看作是推动经济发展的重要手段之一。

#### 3. 文化功能

|                           |   |
|---------------------------|---|
|                           | <p>运动竞赛已在人类生活中扮演着重要的角色，它对人类的生活带来了较大的作用。</p> <p>作为运动竞赛运动员来说，在竞技项目较量过程中身心经受着疲劳、冒险、疼痛、失败、胜利、喜悦和自豪等真实的感受，使运动员可以在自我发现、自我发掘、自我否定过程中逐渐成熟起来，这蕴含着丰富的生物学、心理学和美学的教育。</p> <p>作为观众而言，可以从激烈的竞赛中得到优美、协调、节奏、崇高、悲壮与谐趣等美学的感受。一些优秀运动员（如篮球运动员姚明、第 28 届奥运会田径男子 110 米冠军刘翔等）已成为青少年崇拜的偶像，用运动员的行为与精神鼓励和鞭策自己。</p> <p>4. 科技功能</p> <p>科学技术对于运动竞赛和成绩提高的作用是众所周知的。</p> <p>从外部而言，大众传播媒介从卫星转播、英特网上快速比赛的快讯，充分体现了高科技的含量。</p> <p>从内部而言，运动成绩的提高与评定手段、场地、器材等条件的改善有着密切的关系，而这些条件的改善离不开科学技术的进步。</p> <p>随着科学技术的日益发展，在大型体育竞赛活动的组织与管理中，高科技技术的运用（如计算机应用、软件开发、多媒体技术、数码技术等）也越来越广泛，其效果也越来越明显。</p> |
| <p>教学过程的组织<br/>(讨论题目)</p> | <p>1. 讲授基本理论;<br/>2. 举例——讨论——分析——总结</p>   |
| <p>教学方法</p>               | <p>课堂讲授法、案例分析法、提问法、多媒体信息技术</p>  |
| <p>作业安排及课后反思</p>          | <p>浅谈政治对体育竞赛的影响<br/>作业要求：同上。</p>  |
| <p>参考资料（推进阅读文献）</p>       | <p>一、刘建和等：《运动竞赛学》 四川教育出版社，1990 年<br/>二、国家体育总局编写组：《运动竞赛学》<br/>北京体育大学出版社，1994 年<br/>三、刘少丹等：《运动竞赛学》 北京体育大学出版社，<br/>2005 年 （成人教育体育专业系列精品教材）<br/>四、王家宏等：《运动选材、运动训练学、运动竞赛学》<br/>广西师范大学出版社，2000 年<br/>五、刘清早著：《体育赛事运作管理》人民体育出版社，<br/>2006 年 8 月<br/>六、陈云开著：《赛事经营管理概论》复旦大学出版社，<br/>2003 年 4 月<br/>七、纪宁，巫宁编著：《体育赛事的经营与管理》<br/>电子工业出版社，2004 年<br/>八、各类学术刊物上有关体育竞赛组织与管理方面的论文</p>  |



|        |  |      |      |
|--------|--|------|------|
| 课次     | 第四次课   | 教学时数 | 2 学时 |
| 教学目标   | 1. 了解赛前调整方法；<br>2. 明确体育竞赛中健康性原则的意义；<br>3. 明确体育竞赛的分类  |      |      |
| 重点、难点  | 重点：1. 健康性原则的现实意义。<br>2. 体育竞赛的分类方法。<br>难点：运动员赛前调整的方法  |      |      |
| 教学内容提要 | <p style="text-align: center;">一、 评讲上次课作业</p> 1. 影响国家的形象<br>决定一个国家国际声望的因素固然很多，但竞技比赛，特别是奥运会等大型国际竞赛，对世界各地影响面之广，输送信息之明确，产生效应之迅速，是其他任何活动都无法比拟的。比赛胜负直接关系到国家的荣誉。正因为如此，各国越来越看重竞技比赛。在多极化的世界发展背景下，世界体坛未来竞争将更加激烈。                        |      |      |
|        | 2. 增强民族自尊心和自豪感<br>体育比赛的结果具有不确定性，胜负悬念引人关注，加之比赛双方各具代表性，重大比赛的胜负与他们所代表的国家名誉相联系，因此，大型体育比赛已成为各国人民瞩目的社会活动，可以抒发爱国情感，振奋民族精神，鼓舞国民士气，弘扬国家威风。这种巨大精神力量和凝聚效应，对于急需获得国际社会认可的新兴国家尤其重要。  |      |      |
|        | 3. 社会感情的调节手段<br>体育具有健身性和娱乐性，具有广泛的社会需求。当今，人们工作节奏加快，心理压力增加，利用体育来调节身心，协调人际情感是必要的。当社会矛盾可能激化时，大型赛事可以起到转移大众视线、缓和激烈情绪和弱化对抗行为的作用，从而为从根本上解决问题赢得时间。  |      |      |
|        | 4. 外交的场合机遇<br>比赛具有双边性和交往性。国际比赛中，运动员往往被视作国家的代表，通过与他国选手的接触，展示自身诉求，加深与他国人民的友谊，可以起到非正式的功能。同时还应看到，竞技比赛至少在形式上具有非政治性，可以使任何国家，甚至政治上有隔阂、乃至敌对国家的运动员走到一起，同场竞技。与此同时，双方的官员也要进行必要的接触。因此，在特定情况下，为打破外交僵局，常以比赛为契机，进行外交接触，往往在人们意想不到的时刻取得重大的外交突破。 |      |      |
|        | 5. 军事训练手段<br>体育训练具有强身性，在提高士兵的身体素质和锻炼他们的意志品质方面具有重要的价值。尽管未来战争科技含量大大提高，技术装备在制胜因素中的地位也明显提高，但是取得最终胜利，实现最后征服，归根结底还要靠人。离开高素质的参战人员，是不能取得战争的胜利的。  |      |      |
|        | <p>二、 体育竞赛的原则</p>  |      |      |

## 1. 恢复性原则

是指运动员在赛前采取积极有效的心理、生理和社会方面的恢复措施，解除身心疲劳，形成理想竞技状态的竞赛原则。

赛前调整的生理机制，赛前调整的目的就是恢复。前苏联首席体育专家马特维耶夫说“没有恢复就没有持续的训练”。赛前调整的生理机制实际上就是人体能源物质由消耗阶段到超量恢复状态的转变过程。人体能源物质的消耗在运动训练中表现为三个阶段。第一阶段是人体能源物质的消耗阶段；第二阶段是能源物质的恢复阶段；；第三阶段是能源物质的超量恢复。平时的每一次训练课后到第二次训练课时一般都能达到正常的能源物质水平。一个训练周期是由多次训练课组成，那么，这个训练周期结束后，经过调整进而达到超量恢复水平，超量恢复完成之日也就是比赛进行最佳之时。所有调整训练的安排应依此而定。

赛前调整的时间，赛前调整的时间是个因人而异的问题。一般不能超过 7 天。优秀田径运动员（如国家队，省队）的调整以 5—7 天为宜；而中学生田径运动员因其运动训练的强度和量远远不如专业运动员，因此，调整的时间 3—5 天就足够了。这个调整时间的前提是必须进行至少一个小周期（比如一个月）的较大强度的训练。实际上，超量恢复的形成也只能是在大运动量之后，小运动量谈不上超量恢复的问题。还有一个问题需要指出，不同项目的运动员其调整时间也不一样。长跑运动员调整时间较长，一般最少 3 天以上，而中跑、跳跃、投掷、短跑、球类运动员则 3 天就足够。

赛前调整的内容，赛前调整并不意味着休息、不训练，而是一种运动量和运动强度相对较小的训练。这个期间的训练一般以柔韧性练习、游戏、专项技术的模仿练习为主，以完整练习技术的练习为辅，切忌高强度大运动量训练。如果比赛之前运动量过大，体内能源物质消耗过大，会引起严重的疲劳，进而抑制神经、肌肉的兴奋度，影响成绩的超常发挥。进行较低强度训练的目的在于使神经、肌肉处于一定的兴奋状态，而不是高度兴奋状态（这个状态应调整在比赛时），小运动量的目的是减小疲劳，促进超量恢复的出现。总之，赛前调整训练是以柔韧练习和技术练习为主，应避免过度训练。

赛前状态调整，赛前状态调整是比赛前运动员在心理和生理上表现的一些现象。如心率加快、血压升高、肺通气量增加、心慌气短、小便频繁等。这些都是运动员比赛之前心理紧张的表现。教练员应及时了解每个运动员的赛前状态情况，首先做好思想工作，以鼓励安慰为主。切不可将过多的有关比赛的信息透漏给学生，如：哪里的队员 100 米跑多快，说一定要拿冠军等。这些话无形之中都会给运动员带来思想压力。其次，抓好赛前调整训练，在技术上做好充分的思想准备。第三，比赛前应在物质方面做好准备，临比赛前一天一定要检查好自己的随身所带物品（如钉鞋等），避免比赛时慌神，影响成绩的发挥。第四，比赛前为了让运动员得到积极的放松，可以让运动员听听音乐。比赛前，听听慢节奏的，抒情一点的音乐，有时候可以促进睡眠，而到了比赛前一个多小时，做准备活动的时候，就听快节奏的，有利于把自己的神经系统调动起来，让自己更兴奋的音乐。

赛前调整中的饮食，赛前调整期一般以主糖饮食为主，同时还应注意食物的酸碱平衡。酸性食品摄入过多（如肉类），体内 PH 值趋于酸性就会影响成绩的高水平发挥，而应使酸性食品和碱性食品合理搭配，尽量使体内 PH 值略趋碱性，这样有利于人体的运动。食物的来源可以是面包、米饭、麦片粥、鸡蛋、瘦肉等。新鲜的蔬菜水果大多是碱性食品不能少。可以每天分 2 次喝 2.5% 的蔗糖水，蜂

蜜 500ml,最好的办法是每天喝 2 次 5%葡萄糖溶液。这样有利于体内肌糖原、肝糖原的大量储存,也有利于促进超量恢复。饮料可以喝点富含维生素、微量元素的健力宝、红牛等。注意不要吃太油腻的东西。因为脂肪摄入过多,在调整期容易形成皮下脂肪,影响体重和体型,而在一般情况下(长跑以下项目)脂肪是不参与供能的。

## 2. 诱导性原则

是指赛前教练员采取间接性的语言和改变环境等措施,潜移默化地促进运动员形成良好竞技状态的竞赛原则。

视频播放:

(<http://baidu.ku6.com/watch/5777029454425380666.html?page=videoMultiNeed>)

([http://www.iqiyi.com/w\\_19rsfgh41.html](http://www.iqiyi.com/w_19rsfgh41.html))

## 3. 创新性原则

是指运动员在比赛中,运用已掌握的运动知识和技能,创造出新的技术和战术,从而提高取胜的竞赛原则。

视频播放:

(<http://baidu.ku6.com/watch/8621346610889921063.html?page=videoMultiNeed>)

## 4. 协作性原则

是指在比赛过程中,运动员要用自己理智的言行、正当的手段去感染队友、对手、裁判员和观众,以求优化竞赛环境,得到周围人的支持和配合的竞赛原则。其核心是协作取胜。

视频播放:

([http://www.iqiyi.com/w\\_19rt71tmwt.html](http://www.iqiyi.com/w_19rt71tmwt.html))

## 国际化原则

是指运动竞赛的组织者和参赛者,必须按照国际奥林匹克运动竞赛的规则及其要求去组织或参加比赛的竞赛原则。

运动员一定要适应国际比赛的要求和一些国际惯例要求。

Eg: nba 运动员 2000 年奥运会案例,即目前世界大型赛事之前进行规制培训。

## 5. 育人性原则

是指在比赛中要求运动员和工作人员,必须在认真遵守竞赛规则和社会道德标准的前提下,进行公平竞争的竞赛原则。其核心是公平竞争。

## 6. 公正性原则

要求每个参赛者珍惜自己获取胜利的权利,同时承担义务,制约自己,让对手及其所能。禁止使用与体育道德相悖的伎俩获取胜利。

视频播放

([http://www.iqiyi.com/w\\_19rqxmop31.html](http://www.iqiyi.com/w_19rqxmop31.html))

## 7. 均等性原则

体育竞赛的参加者,只有在竞赛条件均等的情况下,才能真正体现孰强孰弱,也只有如此,才能使参加竞赛的双方对比赛结果心悦诚服。

除去体育内部,对于外界与体育也出现有不均等现象。

Eg:



王福重

9-8 09:12 来自 微博 weibo.co...

+ 关注

各大学应停止招收体育特长生。第一对高考考生，不公平。第二大学比拼的是头脑，比四肢（或少于四肢）发达，是胡闹。第三特长生靠照顾（比如40多分算及格），才能拿到学位。第四真有特长，不来大学，也不会埋没。至于奥运冠军免试读大学，更是制度性腐败。同理，我有博士学位，百米跑90米？

### 8. 权威性原则

为保障体育竞赛的顺利进行，所有竞赛参加者都要严格遵守统一的规则和规程，现代体育模拟了人类的法制社会。各项竞赛规则和规程在体育竞赛中具有“法律”的效力，具有至高无上的权威性。（竞赛规则详细讲解，在此不做过分分析。）

### 9. 统一性原则

体育竞赛项目种类繁多，因此，对其胜败优劣的成绩的评定，也因项目而异、五花八门。但他们都有一个共同的特点，就是评定标准的统一性。（项目分类详细讲解，在此不做过分分析。）

### 10. 健康性原则

体育竞赛必须符合体育运动的宗旨——增进人们的身心健康。

(<http://baidu.pptv.com/watch/1055746460498385688.html?page=videoMultiNeed>)

Ps: 插入课后作业

- 你是一名教练（健身、羽毛球、乒乓球等等），结合自己的专项。
- Ps: 我，45，男，有一定经济实力，很胖、很懒、不爱运动。（40，女，有一定经济实力，身体开始发福，特别注重自己的容颜，不惜打玻尿酸）
- 要求：说服我，让我请你做我的私人教练。

## 三、 体育竞赛的分类

依据不同的分类标准，可建立不同的体育竞赛的分类体系。一般的分类标准有：按照参加比赛的对象与标准；依据举办比赛的规模与地域；依据比赛的性质与任务；其他

### 1. 按照比赛不同的对象与标准进行的分类

- (1) 年龄：分为儿童比赛、少年比赛、青年比赛、成年人比赛和老年人比赛等；
- (2) 行业：分为职工运动会、农民运动会、军人运动会、学生运动会等；
- (3) 身体健康状况：分为正常人比赛、残疾人比赛和弱智人比赛；
- (4) 项目数量：分为综合性比赛及单项比赛等；
- (5) 组织形式：分为集中组织的比赛和分散组织的通讯赛等。

Ps: 各分类抽学生说出具体比赛名称。

### 2. 依比赛的规模对比赛进行的分类

- A. 基层单位比赛。学校、厂矿、街道、机关等组织的比赛。
- B. 地区性比赛。按行政计划组织的区、县、市、省级比赛。
- C. 全国性比赛。包括全国性综合运动会、单项运动会，全国性行业、部门运动

|               |  |
|---------------|--|
|               | <p>会等。</p> <p>D. 国际比赛。包括地区性国际比赛及组合式国际比赛。</p> <p>E. 洲际比赛。如亚运会、非运会、北美加勒比海运动会。</p> <p>F. 世界大赛。主要包括奥运会、世界锦标赛及世界杯赛。另外，还有多项目的系列大奖赛及某些项目的特定比赛。</p> <p>Ps: 与我们的体育生活联系最多、应用最广泛的主要是依不同的比赛规模及不同的比赛任务而建立的分类体系。</p> <p>3. 依比赛的性质、任务对比赛进行的分类</p> <p>A. 运动会。不同参赛国家、地区或行业竞技运动实力的综合较量。特点是项目多、规模大，大多一年或几年举办一次。</p> <p>B. 冠军赛或锦标赛。一定范围、一定规模的单项比赛。我国运动竞赛将不同项目据性质不同而分为一类、二类比赛。竞技体育管理部门更加关注的是全国一类比赛（最高水平的比赛）。</p> <p>C. 对抗赛。由两个或两个以上单位联合举办的对抗性计分比赛，以促进强化训练，提高专项水平为主要目的。</p> <p>D. 邀请赛。一个单位主办，邀请其它单位参加的竞赛。通常依主办者竞技发展的需要（或准备参加洲际、世界级大赛，或重点提高某一项目的竞技水平）而举办。</p> <p>E. 选拔赛。为选拔高一级比赛的参赛选手而组织的比赛。</p> <p>F. 等级赛(联赛)。按竞技水平或运动等级分别定期举行的比赛。如：甲、乙级联赛等。</p> <p>G. 友谊赛。为互相观摩、学习，提高竞技水平，促进友谊和团结而组织的比赛。</p> <p>H. 表演赛。为举行庆祝或纪念活动，或宣传运动项目发展状况而组织的比赛。参赛者重在演示运动技巧，而不过分追求取胜。</p> <p>I. 达标赛。为争取达到对竞技水平的特定要求而组织的比赛。有优秀运动员争取通过大赛参赛标准的达标赛，也有群众性体育活动中争取达到各种体育锻炼标准、各种考试标准的达标赛。</p> |
| 教学过程的组织（讨论题目） | <p>1. 讲授基本理论；</p> <p>2. 举例——讨论——分析——总结</p>   |
| 教学方法          | <p>课堂讲授法、案例分析法、提问法、多媒体信息技术</p>   |
| 作             | <ul style="list-style-type: none"> <li>你是一名教练（健身、羽毛球、乒乓球等等），结合自己的专项。</li> </ul>  |

|  |   |
|--|---|
| 业<br>安<br>排<br>及<br>课<br>后<br>反<br>思                 | <ul style="list-style-type: none"> <li>• Ps: 我, 45, 男, 有一定经济实力, 很胖、很懒、不爱运动。(40, 女, 有一定经济实力, 身体开始发福, 特别注重自己的容颜, 不惜打玻尿酸)</li> <li>• 要求: 说服我, 让我请你做我的私人教练。</li> </ul>  |
| 参<br>考<br>资<br>料<br>(<br>推<br>进<br>阅<br>读<br>文<br>献) | <ol style="list-style-type: none"> <li>一、刘建和等:《运动竞赛学》四川教育出版社, 1990年</li> <li>二、国家体育总局编写组:《运动竞赛学》北京体育大学出版社, 1994年</li> <li>三、刘少丹等:《运动竞赛学》北京体育大学出版社, 2005年 (成人教育体育专业系列精品教材)</li> <li>四、王家宏等:《运动选材、运动训练学、运动竞赛学》广西师范大学出版社, 2000年</li> <li>五、刘清早著:《体育赛事运作管理》人民体育出版社, 2006年8月</li> <li>六、陈云开著:《赛事经营管理概论》复旦大学出版社, 2003年4月</li> <li>七、纪宁, 巫宁编著:《体育赛事的经营与管理》电子工业出版社, 2004年</li> <li>八、各类学术刊物上有关体育竞赛组织与管理方面的论文</li> </ol> |

|        |  |      |      |
|--------|--|------|------|
| 课次     | 第五次课   | 教学时数 | 2 学时 |
| 教学目标   | 1. 了解体育竞赛项目的分类标准；<br>2. 明确各体育竞赛项目类属；<br>3. 正确表述各级体育竞赛名称。   |      |      |
| 重点、难点  | 重点：体育竞赛名称的基本规律。<br>难点：体育竞赛安排的特殊要求。   |      |      |
| 教学内容提要 | <p>一、 体育竞赛项目的分类</p> <p>依不同的分类标准，可对竞技运动项目进行不同的分类。不同项目体育竞赛的结果是运用不同的评定方法予以确定的，这些不同的评定方法又都反映着各个项目本身固有的特点，因此，依运动成绩的评定方法建立竞技项目的分类体系，对于竞赛规则的制订与改进以及竞赛活动的组织进行都有着积极的作用。</p> <p>（一）依据运动成绩评定的方法分类</p> <ol style="list-style-type: none"> <li>1. 测量类竞赛项目：测量类的竞技项目运动员比赛中所表现出来的竞技水平的高低可以客观准确地予以测量。测量指标包括速度指标（时间）、距离指标（远度与高度）、重量指标与环数指标。例如：田径、游泳、速滑、滑雪、自行车、划船、举重、射击、射箭（在 PPT 中用图片形式表现出来）</li> <li>2. 评分类竞赛项目：由裁判员根据比赛规则确定的标准和方法对运动员在比赛中的成绩给予评分，按分数的高低排列其名次。在水上、陆上、冰上、雪上、床上（如蹦床）多种场地进行比赛的技能主导类表现难美性项目都属于此类。武术中的套路比赛亦属评分类。例如：体操、艺术体操、技巧、跳水、花游、马术、武术、花样滑冰、蹦床（在 PPT 中用图片形式表现出来）</li> <li>3. 命中类竞赛项目：命中类项目比赛中计算命中对方防守的特定目标区域的次数，命中队数多者获胜。篮球的球筐，足球、手球、冰球、水球、曲棍球的球门，以及击剑、拳击选手身上的有效得分区都属计分的目标区域。大多数项目比赛中，命中一次得一分，在篮球比赛中，为了区别不同位置及不同条件下投篮命中难度的不同，每次投中分别可得 1-3 分。例如：篮球、手球、足球、水球、曲棍球、冰球、击剑（在 PPT 中用图片形式表现出来）</li> <li>4. 制胜类竞赛项目：此类项目评定运动成绩的方法较为特殊。比赛中命中对手设防的特定区域即可得分，最后按得分多少决定胜负。但若在比赛过程中出现拳击中将对手打倒在地定时不起或柔道中的一本胜利等情况时，则可判为绝对胜利，也就不再去计算比较双方命中得分的情况了。</li> <li>5. 得分类竞赛项目：隔网比赛的乒乓球、羽毛球、网球及排球均属得分类竞赛项目。依比赛中得分的多少（表现为比赛中的一方首先获得规定的取胜分）判定比赛的胜负。比赛中的得分手段既包括运动员的主动进攻，将球击落命中于对方设防的特定区域，也包括对方自己失误的送分。</li> </ol> <p>Ps：讨论并回答乒乓球 21 分制改为 11 分制的目的。</p> |      |      |

自从 1988 年乒乓球成为奥运会正式比赛项目以后，一直实行的是 21 分制的计分规则，直到 2001 年 9 月 1 日，乒乓球比赛才从 21 分制改为 11 分制。为啥将分制缩短，众说纷纭。其实，国际乒联推行 11 分制的目的非常明确，就是要增加悬念和偶然性，缩小强弱之间的差距，扩大金牌的覆盖面，调动大多数运动员的积极性，吸引更多的观众，推动乒乓球运动在世界上的普及和发展。推行 11 分制，要求运动员从一开始就进入状态，而且必须每球必争；要始终贯彻正确的战术，谁能够最大限度地集中精力，谁获胜的希望就更大。11 分制有利于乒乓球运动的发展和新人的成长。由于每局比赛的比分减少，年轻的运动员，或者说水平低一些的运动员就有可能有赢球的机会，但随着时间的推移、运动员习惯定式的适应和改变，优秀运动员还是能够占据优势。此外，由于每局只有 11 分，比赛的节奏也就加快了。由于比赛的局数增多（由打满 5 局见分晓，变为打满 7 局见分晓），关键球出现的概率增大，乒乓球比赛变得更加激烈、更加刺激。

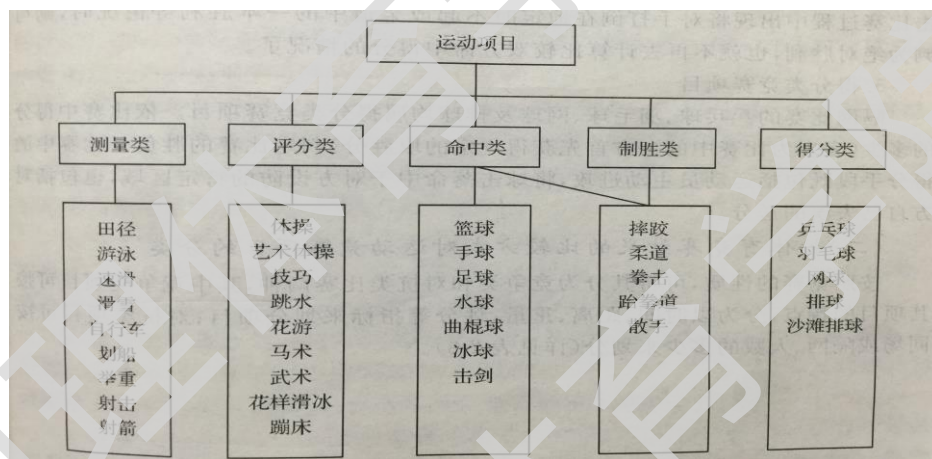

## （二）按体育竞赛结果的比较方式对运动竞赛项目的分类

按照竞赛的性质，可将其分为竞争类和对抗类比赛两种，其中竞争类项目可按其项目的特点，分为以时间、距离、重量、评分等指标来划分项目；对抗类项目可按同场或隔网、人数的多少来划分。

### 1. 竞争类

- 时 间：以少取胜：径赛项目、游泳、自行车、滑雪、速度滑冰、划船；以多取胜：航空模型自由飞
- 距 离：以大取胜：田赛项目、高台滑雪；以小取胜：射击、射箭、定点跳伞等
- 重 量：以重取胜：举重、力量举等；以轻取胜：（暂无此类项目）
- 分 数：以大取胜：体操、跳水、花样游泳、艺术体、武术、花样滑；以小取胜：健美、障碍赛马等

### 2 对抗类

- 个 体：同场对抗：击剑、拳击、摔跤、跆拳道、散手等；隔网对抗：网球单打、乒乓球单打、羽毛球单打等
- 偶 体：同场对抗：地掷球双打、牌类的对式赛等；隔网对抗：网球双打、乒乓球双打、羽毛球双打、沙滩排球等
- 集 体：同场对抗：篮球、足球、冰球、水球、曲棍球等；隔网对



抗：排球、藤球、毽球等

- 团体：同场对抗：击剑团体赛、棋类团体赛等；隔网对抗：乒乓球团体赛、羽毛球团体赛、网球团体赛等

| 类别  | 参数 | 项目  |
|-----|----|---|
| 竞争类 | 时间 | 以少取胜：径赛项目、游泳、自行车、滑雪、速度滑冰、划船<br>以多取胜：航空模型          |
|     | 距离 | 以大取胜：田赛项目、高台滑雪等<br>以小取胜：射击、射箭、定点跳伞等               |
|     | 重量 | 以重取胜：举重、力量举等<br>以轻取胜：(暂无此类项目)                     |
|     | 分数 | 以大取胜：体操、跳水、花样游泳、艺术体操、武术、花样滑<br>以小取胜：健美、障碍赛马等      |
| 对抗类 | 个体 | 同场对抗：击剑、拳击、摔跤、跆拳道、散手等<br>隔网对抗：网球单打、乒乓球单打、羽毛球单打等   |
|     | 偶体 | 同场对抗：地掷球双打、牌类的对抗赛等<br>隔网对抗：网球双打、乒乓球双打、羽毛球双打、沙滩排球等 |
|     | 集体 | 同场对抗：篮球、足球、冰球、水球、曲棍球等<br>隔网对抗：排球、藤球、毽球等           |
|     | 团体 | 同场对抗：击剑团体赛、棋类团体赛等<br>隔网对抗：乒乓球团体赛、羽毛球团体赛、网球团体赛等    |

### (三) 按体育运动竞赛的方法对体育竞赛项目的分类

体育竞赛的各类小项目，夏季和冬季项目有 300 多个，这些项目虽各有自己的特征，但它们之间却有着共同的特点，根据它们的共同特点可将所有运动比赛项目的竞赛方法分成如下几类：

1. 直接对抗性项目，裁判员按照规则规定的条件来判断运动员的得分或失分，作为衡量比赛或成绩的依据，判断比赛的胜负。篮球、足球、排球、手球、曲棍球、网球、羽毛球、乒乓球等各类球类项目和拳击、摔跤、柔道等重竞技个人项目。
2. 对比性竞赛项目，性质是对比，所以要求运动员按规定条件和动作质量来完成比赛的技术动作，比赛中强调动作难度、美观和富有艺术性。体操、艺术体操、跳水、花样游泳等。
3. 纪录性竞赛项目，计算成绩由客观指标，以时间、距离、重量、命中率等作为具体指标评定运动员间的名次，并设立世界和奥运会等各种不同等级的纪录。田径、游泳、举重、射箭、划船、赛艇等。
4. 综合性竞赛项目，是将对比、纪录性等竞赛项目综合起来而形成的一种全能项目。将各类项目的比赛成绩根据规则规定的折分表，换算成分数，最后以总分来评定运动员的比赛名次。现代五项

## 二、 体育竞赛的分类

依据不同的分类标准，可建立不同的运动竞赛的分类体系。一般的分类标准有：按照参加比赛的对象与标准；依据举办比赛的规模与地域；依据比赛的性质与任务；其他。

### (一) 按照比赛不同的对象与标准进行的分类

- 年龄：分为儿童比赛、少年比赛、青年比赛、成年人比赛和老年人比赛等；

- 行业：分为职工运动会、农民运动会、军人运动会、学生运动会等；
- 身体健康状况：分为正常人比赛、残疾人比赛和弱智人比赛；
- 项目数量：分为综合性比赛及单项比赛等；
- 组织形式：分为集中组织的比赛和分散组织的通讯赛等。

#### （二）依比赛的规模对比赛进行的分类

- 基层单位比赛。学校、厂矿、街道、机关等组织的比赛。
- 地区性比赛。按行政计划组织的区、县、市、省级比赛。
- 全国性比赛。包括全国性综合运动会、单项运动会，全国性行业、部门运动会等。
- 国际比赛。包括地区性国际比赛及组合式国际比赛。
- 洲际比赛。如亚运会、非运会、北美加勒比海运动会。
- 世界大赛。主要包括奥运会、世界锦标赛及世界杯赛。另外，还有多项目的系列大奖赛及某些项目的特定比赛。
- 注：与我们的体育生活联系最多、应用最广泛的主要是依不同的比赛规模及不同的比赛任务而建立的分类体系。

#### （三）依比赛的性质与任务对比赛进行的分类

- 运动会。不同参赛国家、地区或行业竞技运动实力的综合较量。特点是项目多、规模大，大多一年或几年举办一次。
- 冠军赛或锦标赛。一定范围、一定规模的单项比赛。我国运动竞赛将不同项目据性质不同而分为一类、二类比赛。竞技体育管理部门更加关注的是全国一类比赛（最高水平的比赛）。
- 对抗赛。由两个或两个以上单位联合举办的对抗性计分比赛，以促进强化训练，提高专项水平为主要目的。
- 邀请赛。一个单位主办，邀请其它单位参加的竞赛。通常依主办者竞技发展的需要（或准备参加洲际、世界级大赛，或重点提高某一项目的竞技水平）而举办。
- 选拔赛。为选拔高一级比赛的参赛选手而组织的比赛。
- 等级赛(联赛)。按竞技水平或运动等级分别定期举行的比赛。如：甲、乙级联赛等。
- 友谊赛。为互相观摩、学习，提高竞技水平，促进友谊和团结而组织的比赛。
- 表演赛。为举行庆祝或纪念活动，或宣传运动项目发展状况而组织的比赛。参赛者重在演示运动技巧，而不过分追求取胜。
- 达标赛。为争取达到对竞技水平的特定要求而组织的比赛。有优秀运动员争取通过大赛参赛标准的达标赛，也有群众性体育活动中争取达到各种体育锻炼标准、各种考试标准的达标赛。

### 三、 体育竞赛的类型

1. 教学比赛：教学比赛的目的是提高运动员的训练水平，促使运动员获得比赛经验。
2. 检查赛：检查赛的任务是检查运动员前一段的训练水平，以便根据检查的结果适当地调整训练过程的安排。
3. 热身赛：在年度的主赛和四年一度的主赛前，将运动员导向竞技

状态的高峰，这是热身赛的最重要任务。

4. 选拔赛：选拔赛是为了选拔运动员到集训队，或为了确定高一级个人赛的参加者。
5. 主赛：主赛的目的就是创造最优异的成绩。在这类比赛中运动员应充分调动他所具有的技战术可塑性及机能可塑性，最大限度地表现出最高成绩，以及心理训练的最高水平。

#### 四、影响体育竞赛活动的条件

伴随着运动成绩的迅速提高，过去几乎尚未被重视的非训练性和非竞赛性因素，对运动竞赛的影响在急剧地加大，这些因素主要有：

1. 比赛地点的特征。
2. 观众的行为。
3. 比赛场地的设备。
4. 比赛地点的地理状况。
5. 裁判员的品格。
6. 教练员的行为。

#### 五、运动竞赛安排的特殊要求

1. 原则：在安排国内各级各类的竞赛时，必须贯彻“由上到下”的方法。

国内竞赛日程的安排应充分考虑到世界锦标赛、奥运会、亚运会等国际大赛的日程。

全运会、全国锦标赛以及其它国内高水平大型的比赛，应在上述国际大赛之前安排进行，而各省市的冠军赛要在全国锦标赛之前安排，如此类推。

只有这样，才能保证我国竞赛活动具有统一性和计划性，才能更好地解决地方与全局的矛盾。

#### 2. 优点

- 一是便于层层选拔运动员；
- 二是适应于奥运战略；
- 三是有利于集中一定的财力、物力、人力。

#### 3. 注意事项

- 一是运动竞赛的安排要具有较大的稳定性；
- 二是等级赛之间要有足够的准备时间；
- 三是要考虑到竞赛参加者的特点；
- 四是要充分考虑运动项目的季节特点。

#### 六、体育竞赛的名称

(一) 关于单项体育运动竞赛的名称规律

1. 单项体育运动竞赛的名称，一般规律为：

年度或届数 + 范围 + 对象 + 性别 + 项目 + 比赛性质

例：2007年全国青年男子田径锦标赛

2005年江苏省高校大学生男子篮球联赛

如果该项体育竞赛由“冠名”杯竞赛，则其名称为：

年度或届数+“××杯”+范围+对象+性别+项目+比赛性质

例：2004—2005年“步步高杯”全国男子排球联赛

2. 一个单位或一个系统组织的体育竞赛活动，其名称为：  
年度或届数 + “××杯” + 单位或系统名称+对象+性别+项目+比赛性质

例：2006年南京体育学院大学生男子排球联赛  
2008年南京体育学院妇女登山比赛  
2007年江苏省高校“校长杯”乒乓球比赛

(二) 关于综合性体育运动竞赛的名称规律

1. 国际性的综合性体育竞赛

国际性的综合性体育竞赛的名称，一般为：

届数 + (季节) + 范围或特定专用词 + 运动会

例：第11届亚洲运动会  
第29届奥林匹克运动会  
第16届冬季奥林匹克运动会

2. 全国性或地区性的综合性体育竞赛

全国性或地区性的综合性体育竞赛的名称，一般为：

范围 + 届数 + (对象) + 运动会

例：中华人民共和国第八届中学生运动会  
中华人民共和国第六届残疾人运动会  
中华人民共和国第十届运动会  
江苏省第14届运动会

如果用简称表述竞赛名称，则需将“范围”（简称）与“届数”位置对调，其简称一般为：

届数 + 范围（简称） + 对象 + 运动会

例：中华人民共和国第三届全国城市运动会  
中华人民共和国第八届全国运动会

(三) 综合性体育竞赛单项比赛名称规律

如果是综合性体育竞赛的单项比赛，则其名称可以为：

综合性体育竞赛的名称 + ××项目比赛

例：中华人民共和国第六届残疾人运动会男子花剑比赛  
中华人民共和国第十届运动会马术比赛

或：综合性体育竞赛的名称 + “××杯” + ××项目比赛

例：中华人民共和国第十届运动会“农行杯”自行车比赛

(四) 其它类型的体育竞赛的名称规律

除了上述的单项和综合性体育竞赛之外，还有一些体育单项的系列大奖赛及某些项目的特定比赛。

1、系列赛、巡回赛或分站赛

年度 + “××杯” + 范围 + 性别 + 项目 + 比赛性质 (××站) 比赛

例：2003年世界田径大奖赛系列赛（巴黎站）比赛

2、俱乐部联赛

年度 + “××杯” + 范围 + 性别 + 项目 + 联赛 (第×阶段) 比赛

例：2006年“鲁能杯”中国乒乓球俱乐部超级联赛

2004—2005赛季“步步高杯”全国女排联赛（第二阶段）比赛

3、某些项目的特定比赛

如：世界羽毛球“苏迪曼杯”比赛、

世界汽车越野拉力赛、

|                   |  |
|-------------------|--|
|                   | F1 一级方程式汽车拉力赛等。  |
| 教学过程的组织<br>(讨论题目) | 1. 讲授基本理论;<br>2. 举例——讨论——分析——总结  |
| 教学方法              | 课堂讲授法、案例分析法、提问法、多媒体信息技术  |
| 作业安排及课后反思         | 1. 举例说明运动竞赛的名称规律;<br>2. 体育竞赛的分类有哪些?  |
| 参考资料<br>(推荐阅读文献)  | 一、刘建和等:《运动竞赛学》四川教育出版社,1990年<br>二、国家体育总局编写组:《运动竞赛学》北京体育大学出版社,1994年<br>三、刘少丹等:《运动竞赛学》北京体育大学出版社,2005年(成人教育体育专业系列精品教材)<br>四、王家宏等:《运动选材、运动训练学、运动竞赛学》广西师范大学出版社,2000年<br>五、刘清早著:《体育赛事运作管理》人民体育出版社,2006年8月<br>六、陈云开著:《赛事经营管理概论》复旦大学出版社,2003年4月<br>七、纪宁,巫宁编著:《体育赛事的经营与管理》电子工业出版社,2004年<br>八、各类学术刊物上有关体育竞赛组织与管理方面的论文 |

|        |  |      |      |
|--------|--|------|------|
| 课次     | 第六次课   | 教学时数 | 2 学时 |
| 教学目标   | 1. 掌握有关体育竞赛组织制度；<br>2. 提高有关体育竞赛组织的理论知识   |      |      |
| 重点、难点  | 重点：体育竞赛体制的一般类型<br>难点：正确认识“举国体制”  |      |      |
| 教学内容提要 | <p>一、 第四次课作业评讲</p> <p>作业要点：</p> <ol style="list-style-type: none"> <li>1. 作业关键词“说服”；</li> <li>2. 结合营销学知识；</li> <li>3. 如何推销自己，自己的专业；</li> <li>4. 人际交往，谈吐的能力。</li> </ol> <p>二、 体育竞赛体制</p> <p>在国际奥林匹克体育的推动下，竞技体育国际规模日益扩大，体育技术水平大幅度提高，体育竞赛的综合功能愈显重要。从体育竞赛的角度来看，合理的运动竞赛体制是保证竞赛活动的多元功能充分发挥的前提，是提高竞技体育水平的重要条件。加强体育竞赛体制的研究，从组织上和制度上把握体育竞赛的发展，宏观上引导体育竞赛与体育训练的相互促进和合理协调，为提高体育竞赛的效益，促进体育运动的发展发挥更大的作用。</p> <p>（一）体育竞赛体制的概念</p> <p>体育竞赛体制是指保证体育竞赛顺利开展的<u>组织体系</u>，以及维持该组织体系运行的<u>竞赛制度、法律法规</u>的总和。</p> <p>（二）体育竞赛体制的由来</p> <p>在早期的体育竞赛活动中，没有统一的规则，也没有专门的管理，都是自发的进行。在公元前 776 年古代奥运会产生时，初步形成了有组织的体育竞赛。到公元前 561 年，古代奥运会的第一份正式竞赛章程的问世，标志着早期的较为完整的体育竞赛体制在那时才得于形成。随着体育竞赛的发展，为了组织体育竞赛和统一规则，推动各种体育竞赛在统一管理下向规范化方向发展，各级各类体育组织应运而生，并不断发展。在世界各国或地区设立了相应的管理体育竞赛的组织机构；在国际上还建立了完善的国际体育组织。</p> <p>（三）各大体育竞赛项目联合会介绍</p> <ol style="list-style-type: none"> <li>1. 国际足联： 由比利时、法国、丹麦、西班牙、瑞典、荷兰和瑞士倡议，并于 1904 年 5 月 21 日在法国巴黎成立。协会现有会员 209 个。总部：瑞士苏黎世。第一届世界杯：1930 年乌拉圭世界杯 <ul style="list-style-type: none"> <li>● 第一届 1930 年 乌拉圭 乌拉圭</li> <li>● 第二届 1934 年 意大利 意大利</li> <li>● 第三届 1938 年 法国 意大利</li> <li>● 第四届 1950 年 巴西 乌拉圭</li> <li>● 第五届 1954 年 瑞士 西德</li> <li>● 第六届 1958 年 瑞典 巴西</li> </ul> </li> </ol> |      |      |

- 第七届 1962 年 智利 巴西
- 第八届 1966 年 英格兰 英格兰
- 第九届 1970 年 墨西哥 巴西
- 第十届 1974 年 西德 西德
- 第十一届 1978 年 阿根廷 阿根廷
- 第十二届 1982 年 西班牙 意大利
- 第十三届 1986 年 墨西哥 阿根廷
- 第十四届 1990 年 意大利 西德
- 第十五届 1994 年 美国 巴西
- 第十六届 1998 年 法国 法国
- 第十七届 2002 年 韩日 巴西
- 第十八届 2006 年 德国 意大利
- 第十九届 2010 年 南非 西班牙
- 第二十八届 2014 年 巴西 德国

2. 国际篮联：1932 年成立至今，共有 215 个会员国家。总部：瑞士尼庸。第一届世界男篮锦标赛（世界杯）：阿根廷布宜诺斯艾利斯。

Ps: FIBA 与 NBA 之区别

- (1) NBA 每场比赛为 48 分钟, 分 4 节进行, 每节 12 分钟; FIBA 为 40 分钟, 分上下半时, 每半时为 20 分钟。
- (2) NBA 的 3 分线为 6.70 米; FIBA 为 6.25 米;
- (3) NBA 球场面积为 90 英尺 × 50 英尺 (27.43 米 × 15.24 米); FIBA 为 28 米 × 15 米。
- (4) NBA 限制区面积为 16 英尺 × 19 英尺 (4.88 米 × 5.8 米) 的长方形; FIBA 为 3.6 米 × 6 米 × 5.8 米的梯形。
- (5) NBA 每场比赛暂停次数为 7 次; FIBA 为 4 次。决胜期暂停数 NBA 为 3 次; FIBA 为 1 次。
- (6) NBA 为场上队员请求暂停, FIBA 则为教练。
- (7) NBA 暂停时间每次为 1 分 40 秒; FIBA 为 1 分钟。
- (8) NBA 在上半场(前两节)和下半场(后两节)各有一次 20 秒的电视暂停(广告); FIBA 无。
- (9) NBA 个人限犯规次数为 6 次; FIBA 为 5 次。
- (10) NBA 罚球时间为 5 秒; FIBA 为 5 秒。

• (11) NBA 临场裁判人数为 3 人; FIBA 为 2 人。

• (12) NBA 无紧逼防守下的 5 秒违例, FIBA 有。

3. 国际田联: 1912 年 7 月 17 日在瑞典首都斯德哥尔摩成立。现有协会会员 214 个。总部: 瑞士斯德哥尔摩。第一届田径世界锦标赛: 芬兰赫尔辛基 (起初四年一届, 1991 年改为两年一届)

Ps: IAAF 组织的各类世界性赛事

• 国际田联世界田径锦标赛

• 国际田联世界室内田径锦标赛

• 国际田联世界跨国锦标赛

• 国际田联世界半程马拉松锦标赛

• 国际田联竞走世界杯

• 国际田联田径世界杯

• 国际田联黄金联赛 (停办)

• 国际田联钻石联赛

• 国际田联世界田径总决赛

4. 国际泳联: 1908 年由比利时、丹麦、芬兰、法国、德国、英国、匈牙利和瑞典等国倡议成立。国际泳联, 现有协会会员 179 个。总部: 瑞士洛桑。游泳、跳水、水球和花样游泳。

Ps: 跳水奥运冠军

• 33 枚

• 1984 年 第二十三届洛杉矶奥运会-1 金

• 周继红: 女子跳台

• 1988 年 第二十四届汉城奥运会-2 金

• 许艳梅: 女子跳台

• 高 敏: 女子跳板



• 1992年 第二十五届巴塞罗那奥运会-3金

• 孙淑伟：男子跳台

• 伏明霞：女子跳台

• 高敏：女子跳板

• 1996年 第二十六届亚特兰大奥运会-3金

• 熊倪：男子跳板

• 伏明霞：女子跳板

• 伏明霞：女子跳台

• 2000年 第二十七届悉尼奥运会-5金

• 熊倪：男子跳板单人

• 熊倪/肖海亮：男子跳板双人

• 田亮：男子跳台单人

• 伏明霞：女子跳板单人

• 李娜/桑雪：女子跳台双人

• 熊倪/肖海亮：男子跳板双人

• 田亮：男子跳台单人

• 伏明霞：女子跳板单人

• 李娜/桑雪：女子跳台双人

• 熊倪/肖海亮：男子跳板双人

• 田亮：男子跳台单人

• 伏明霞：女子跳板单人

• 李娜/桑雪：女子跳台双人

• **2004年 第二十八届雅典奥运会-6金**

- 郭晶晶女子三米跳板
- 郭晶晶/吴敏霞女子三米跳板双人
- 彭勃男子三米跳板
- 胡佳男子10米跳台
- 田亮/杨景辉男子10米跳台双人
- 劳丽诗/李婷女子10米跳台双人

• **2008年 第二十九届北京奥运会-7金**

- 郭晶晶/吴敏霞女子三米跳板双人
- 火亮/林跃男子10米台双人
- 王鑫/陈若琳女子10米台双人
- 秦凯/王峰男子3米板双人

• 郭晶晶 女子三米跳板

- 何冲男子三米跳板
- 陈若琳 女子10米跳台

• **2012年 第三十届伦敦奥运会-6金**

- 吴敏霞/何姿女子三米跳板双人
- 曹缘/张雁全男子10米台双人
- 陈若琳/汪皓女子10米台双人
- 秦凯/罗玉通男子3米板双人
- 吴敏霞 女子三米跳板
- 陈若琳 女子10米跳台

5. 国际羽联：1934年由加拿大、丹麦、英格兰、法国、爱尔兰、荷兰、新西兰、苏格兰和威尔士等发起成立。截止到2011年，有163个协会会员。总部：马来西亚吉隆坡

(四) 体育竞赛体制的结构(组成)  
组织机构体系(硬件)和制度体系(软件)。

(五) 建立体育竞赛体制应依据的原则(体育竞赛体制具有的特点)

- 1、必须以本国或地区政治、经济、文化背景为依据。
- 2、必须与国家行政体制和体育体制相适应。
- 3、必须符合体育竞赛的发展规律，与体育竞赛的实践发展相适应。
- 4、必须与国际体育发展相适应。
- 5、必须满足商业化运用运作的要求。

(六) 体育竞赛体制的类型

根据现代管理理论，依照竞技体育的组织管理形式不同，体育竞赛体制可划分为直接管理型、间接管理型和混合管理型。

#### 1. 直接管理型

- 概念：是指国家对体育竞赛从竞赛组织、经费使用及整个过程都直接行使行政管理权，并专门设立体育竞赛行政机构，集中掌握运动竞赛管理权力。
- 类型：根据权力集中的程度又可以分为集权式和分权式两类。
- 优点：1、政令统一，统筹全局；  
2、层次清楚，指挥灵活；  
3、易集中力量，保证重点。
- 缺点：1、权力过分集中于政府机构，其他组织缺乏自主性，缺少活力；  
2、国家包的太多，需要投入大量的人力、物力、财力

#### 2. 间接管理型

- 概念：是指国家不设管理体育竞赛的政府机构和部门，只是通过立法、税收、资助、表彰或委托、授权等方式对体育竞赛实行间接调控，直接组织管理体育竞赛的是民间机构。
- 类型：可分为集权式和分权式两类。

集权式的间接管理是指政府委托或授权一个全国性的民间组织机构统一管理体育竞赛。

分权式的间接管理是指各种单项或行业性的体育团体分别管理一定的范围内的各种体育竞赛，国家奥委会组织代表本国参加大型

综合性国际比赛，但不干预各种体育竞赛的组织管理。

- 优点：1、强调权力分割，各体育竞赛组织可根据实际条件组织安排竞赛活动，有利于调动各方面的积极性；  
2、国家不需要投入大量的人力、物力和财力。
- 缺点：1、缺乏有效的协调和统一，易造成各行其是的局面；  
2、不利于突出重点，统筹兼顾，协调发展。

3. 混合型

4. 结论

- 任何一种形式的体育竞赛体制都是一定的社会政治、经济、文化等制约下的产物。
- 一个国家采用何种方式管理本国的体育竞赛，是由这个国家社会发展因素综合决定的。
- 任何一种体育竞赛体制都不是万能的模式。
- 有一种趋势较为明显的：采用直接管理和间接管理的国家普遍地相互借鉴，世界各国都有在根据本国的实际，吸取他国的成功经验，都在努力寻找一种更加适合本国国情的管理模式，以期更充分地调动各种积极因素，促进体育竞赛更好的发展，满足人类对竞技体育多方面、多层次的需要。

三、 课后作业：浅谈我国体育体制中的“举国体制”。

四、 国际体育竞赛组织制度

1. 国际体育组织：随着奥林匹克体育在全世界范围的发展和推广，现代体育已成为国际社会普遍关注的特殊社会活动，为了推动国际奥林匹克体育和国际间体育体育的发展，已经建立了国际奥林匹克委员会和若干个国际单项体育组织。

A. 国际奥林匹克委员会，简称国际奥委会。它是一个国际性的、非政府的、非盈利的组织，是有限期的，具有法人地位的协会，其任务是按照奥林匹克宪章领导国际奥林匹克体育。

- 《奥林匹克宪章》是国际奥林匹克委员会为发展奥林匹克体育所制订的总章程或总规则。
- 国际奥委会的主要职责（略）
- 国际奥委会于 1894年6月23日 成立于巴黎，现总部设在瑞士洛桑，它是迄今最大的国际综合性体育组织。
- 国际奥委会的最高权力机构为国际奥委会全会，其常设机构为执行委员会，负责处理日常事务。

B. 国际单项体育组织，各国际单项体育组织主要是领导和管理本项目体育的机构，都有各自的章程，其名称一般叫“联合会”、“联盟”

|                           |  |
|---------------------------|--|
|                           | <p>或“协会”。随着国际体育体育的发展，国际单项体育组织不断发展壮大，据有关资料统计，已建立的国际单项体育组织，有些已被国际奥委会承认，有些尚不被承认。国际奥委会所<u>承认</u>的国际单项体育组织可分为<u>A、B两类</u>，A类已列入夏季和冬季奥运会正式比赛，B类是虽被承认但尚未列为正式比赛项目。其它还有尚未被国际奥委会承认的体育项目的国际单项体育组织。随着国际间竞赛活动的急剧增加和规模的不断扩大，需要进一步加强各项目国际组织间的协作，需要建立居于各国际单项组织之上的统一组织，制定统一的国际准则。根据这一客观需要，于1967年成立了国际单项体育联合总会。该总会的会员除国际单项体育组织外，还有水上救生、体育医学等组织。</p> <p>C. 其他国际体育组织，除了国际奥委会和国际单项体育组织之外，还有一些领导不同类别竞赛的世界范围的体育组织。主要有：国际大学生体育联合会；国际中学生体育联合会；国际军事体育理事会；国际伤残人体育组织；国际特殊奥林匹克联合会；国际盲人体育协会；国际瘫痪人体育协会。各洲及某些地区范围内也成立了相应的管辖或领导本洲或本地区的综合和单项的体育组织，如“亚洲奥林匹克委员会”，“亚洲田径联合会”，“欧洲足球联合会”等。在所有国际体育组织之间，国际奥委会与会员国（地区）和国际单项体育组织之间是相互承认，彼此无隶属关系。性。</p> <p>2. 国际体育竞赛管理制度</p> <p>A. 概念：国际体育竞赛管理制度是国际体育组织为了协调统一国际间的体育竞赛，提高体育竞赛的计划性和有效性而制定和形成的国际社会共同承认的国际准则或惯例。</p> <p>B. 内容：</p> <p>一是各国际体育组织的<u>章程或宪章</u>关于体育竞赛的规定。</p> <p>二是各国公认的各项体育比赛的<u>规则</u>。</p> <p>三是各级各类国际比赛的<u>竞赛规程</u>。</p> <p>四是各项目或各类别国际比赛的<u>惯例要求</u>。</p> |
| <p>教学过程的组织<br/>(讨论题目)</p> | <p>1. 讲授基本理论；<br/>2. 举例——讨论——分析——总结</p>  |
| <p>教学方法</p>               | <p>课堂讲授法、案例分析法、提问法、多媒体信息技术</p>   |
| <p>作业安排及课后反思</p>          | <p>浅谈我国体育体制的“举国体制”。</p>  |
| <p>参考资料（推进阅读文献）</p>       | <p>一、刘建和等：《运动竞赛学》四川教育出版社，1990年<br/>二、国家体育总局编写组：《运动竞赛学》北京体育大学出版社，1994年<br/>三、刘少丹等：《运动竞赛学》北京体育大学出版社，2005年（成人教育体育专业系列精品教材）<br/>四、王家宏等：《运动选材、运动训练学、运动竞赛学》</p>  |

|  |  |
|--|--|
|  | <p>广西师范大学出版社，2000年</p> <p>五、刘清早著：《体育赛事运作管理》人民体育出版社，2006年8月</p> <p>六、陈云开著：《赛事经营管理概论》复旦大学出版社，2003年4月</p> <p>七、纪宁，巫宁编著：《体育赛事的经营与管理》电子工业出版社，2004年</p> <p>八、各类学术刊物上有关体育竞赛组织与管理方面的论文</p> |
|--|--|

川理体育学院  
川理体育学院

|        |   |      |      |
|--------|---|------|------|
| 课次     | 第七次课  | 教学时数 | 2 学时 |
| 教学目标   | 1. 掌握我国体育竞赛组织制度；<br>2. 明确大型体育竞赛组织机构的职能。   |      |      |
| 重点、难点  | 重点：我国现行的体育竞赛制度<br>难点：大型体育竞赛组织各机构之间的协调   |      |      |
| 教学内容提要 | <p>一、 第六次课课后作业评讲</p> <p>举国体制是指以国家利益作为最高目标，国家体育管理机构在全国范围内调动相关资源和力量，国家负担经费来配置优秀的教练员和软硬件设施，集中选拔、培养、训练有天赋的优秀体育运动员参加奥运会等国际体育赛事，在比赛中与外国竞争，争取优异比赛成绩、打破记录、夺取金牌的体育体制。</p> <p>中国体育的“举国体制”是从原苏联学过来的。原苏联就是由政府选拔和培养有天赋的运动员参加比赛，这样做的最大的好处就在于可以集中力量，使优秀的教练员都有统一的观念和训练计划。在这种制度下，运动员守纪律，训练刻苦，求胜欲望非常强烈，这在奥运比赛中是致胜的关键。</p> <p>与举国体制相对应的是市场体制，指的是选拔和培养运动员的经费及其它费用由市场行为来筹集。但只有少数职业化程度高、商业化程度强的体育项目可以通过市场解决，大多数的其它体育项目，因商业性比赛根本没人看，靠市场体制是不可能解决的经费问题的，最后还是要靠政府的支持。</p> <p>美国也有奥林匹克训练中心，美国奥委会的费用是政府根据税法的规定由民间组织或个人捐助的。美国奥委会在全国拥有 3 家官方奥林匹克训练中心，分别位于：科罗拉多州的斯普林斯、纽约的普莱西德湖和加利福尼亚的丘拉维斯塔。美国的税法规定，美国企业和个人捐款赞助奥林匹克事业可以抵税，这实际上是政府将应得的税收转让给了奥林匹克训练中心和其它体育机构。所以不要认为美国政府对美国的体育事业没有投入，与中国政府不一样的只是它投入的渠道有所不同罢了。金牌是要花钱的，而且要花很多钱。在没有群众基础的体育比赛项目上要想出成绩，没有钱那是万万不能的，不管你是什么体制。</p> <p>所以举国体制不只是中国有，世界上凡是对国际体育比赛足够重视的国家都是这样做的，尽管各国的做法有所不同，说法也不一样，但政府支持的实质是没有什么区别的。</p> <p>从新中国成立时体育百废待兴，到北京奥运会和残奥会高居金牌榜首位，中国的竞技体育在半个多世纪时间内，从基础差、底子薄到跃升至世界“第一集团”，举国体制发挥了重要作用。</p> <p>举国体制是中国集中有限的人力、财力、物力，最大限度地调动各方面的积极性，有效配置全国的竞技体育资源，形成业余体校、体育运动学校、优秀运动队为基础的三级训练网，培养“专业运动员”。</p> |      |      |

在举国体制下，中国能够在短时间内取得竞技体育成绩的巨大飞跃，优秀的体育成绩又极大增强国人信心。北京体育大学教授、博士生导师熊晓正说，举国体制几十年的发展是历史的选择。它为中国队在北京奥运会的成功提供了强大的制度保证，即使在市场经济下，依然有许多可以借鉴和利用的因素。中国获得北京奥运会蹦床比赛冠军，就是举国体制优势的最佳体现。蹦床项目 2000 年进入奥运会，那时中国还没有蹦床运动员，但这个项目在欧美已经非常普及了。原国家体委在全国展开大集训，从有相似性的项目选择转型过来的运动员进行培养。后来国家成立集训中心，仅仅用了 10 年左右时间就培养出何雯娜这样的奥运冠军。国家蹦床队教练胡星刚说，这个“奇迹”是举国体制训练的结果。举国体制取得的成效，引起了世界其他国家的注意和效仿。国际奥委会主席罗格说，包括美国在内的很多国家都有类似集中资源发展某些项目、培养某些运动员的举措。

在创造辉煌的同时，举国体制也暴露出一些问题、面临着挑战，越来越引起人们的重视。

北京奥运会上，中国的传统优势项目继续保持优势，举重、体操、跳水、乒乓球、羽毛球、射击、女子柔道等共获得金牌 39 枚，占中国代表团金牌总数的 80%。国家体育总局局长刘鹏在奥运会后总结时表示，田径、游泳、自行车这样的奥运会大项，中国亮点不多，与世界强队间差距巨大。熊晓正说，这就是所谓的“短板效应”。大量资源集中发展优势项目后，弱势项目成为中国的奥运会奖牌数继续攀升的“瓶颈”。优势项目的金牌潜力几乎被挖掘殆尽，即使再优也没办法扩大中国奖牌的“容量”。他说，以国家队为龙头的“一条龙”式训练体系，成材率较低，很多基层人才培养粗放，在低水平上重复建设，造成资源浪费。优势项目上，人才浪费；而弱势项目，又资源不足。而当刘翔在奥运会上因伤退赛后，中国在这个项目上基本失去竞争力，而刘翔身后，更还未发现能与她水平相当的未来之星。反映了弱势项目人才厚度不足。针对这些问题，刘鹏说，奥运会之后，社会影响大、受群众喜爱程度高的集体球类项目，田径等奥运会的金牌大户，都将是今后中国竞技体育的发展方向。

一枚奥运金牌 7 亿元，奥运会开幕前后，一篇名为《奥运金牌的陷阱》（以下简称《陷阱》）的文章开始在网上的多个论坛流传，而后又以新闻的形式出现在了各大门户网站上。在《陷阱》一文中，作者展示了惊人的数字。2000 年悉尼奥运会后，中国体育总局的事业费从每年 30 亿元上涨到了每年 50 亿元。按此计算，雅典奥运会备战 4 年，中国花费了 200 亿元。如果中国队在雅典获得 30 枚金牌（事实上得了 32 枚），那么每枚金牌的成本就差不多是 7 亿元，“可谓世界上最昂贵的金牌”。

7 亿元人民币的一枚金牌！这个结论在网络及社会上引起了非常大的反应，人们纷纷对此发表意见，顿时争论四起。对于普通人来说，7 亿元无疑是个天文数字，知道之后再看电视上升国旗时，除了原有的兴奋与激动外，不免又多了一些复杂的心态。

而对于缺口依然存在的国家教育，科研，社会保障等经费来说，一枚金牌的 7 亿元也同样不可忽视。《陷阱》一文就指出，夺取一枚奥运金牌的 7 亿元，“可建造 3500 所希望小学，挽救 35 万儿童避免成为文盲”，4 年



备战雅典奥运的 200 亿元,“足够组建一只现代化的舰队”,10 多年来的体育经费 360 亿元,则“足够搞两个载人飞船的项目”。

这样的对比令人感到震撼,生活刚刚富裕起来的中国人深知挣钱的不易,也了解现实中国家存在的各种困难.金牌自然是令人神往的,但为此付出的是否太多,人们开始对此反思。

然而,对“7 亿元一枚金牌”的结论,是同样需要我们怀疑和思考.《陷阱》作者得出这个结论的依据,是 2000 年至雅典奥运的四年间,体育总局事业费总额的 200 亿元,按 30 枚金牌平均下来得到的.对于每年事业费 50 亿元一说,记者未能从国家体育总局处得到明确答复,但即使这个数字可信,体育总局每年的事业费也并不是“奥运专项经费”,更不是“金牌专项经费”。

国家体育总局下属群众体育司,竞技体育司,体育经济司等 11 个司局级单位,还有体育科研所等事业单位,以及数十个国家队.这个复杂的系统,承担着开展群众体育活动,提高竞技体育水平,开发体育市场等多项任务.仅每年对全国各级业余体校和体育运动学校的投入就在 15 亿元左右,无法想象其会将全部 50 亿元的事业费都投入到奥运金牌项目中。

现代体育的竞争,不仅仅是运动员个体能量的发挥,必要的国家投入也是不可或缺的.但是,人们需要了解的,是对于每一个金牌,国家是怎样投入的,需要花费多大的投入.也就是说,一枚金牌的成本到底是多少。

从事体育科学研究工作近 20 年的鲍明晓教授,是国家体育总局体育科学研究所体育社会科学研究中心主任.这届奥运会期间,他一直在进行着比赛项目投入产出的计算.他介绍,“一个运动员的投入,大概就是训练费用,竞赛费用,支持和保障费用,以及基本的工资和生活的津贴这些方面。”

由于国家体育总局从未公开过奥运备战投入的全面数据,记者只能从一些具体的项目来稍作了解.据了解,此次成为奥运会 110 米栏冠军的刘翔,过去一年的花费大约在 300 多万元人民币以上,其中包括超过百万元的环保型塑胶跑道,和几十万元一套的新式跨栏.据鲍明晓估计,国家在一个奥运选手上投入的费用大概在四五百万元左右,按中国奥运代表团 400 名运动员计算,总投入大概在 16 亿至 20 亿之间.折算到 32 枚金牌上,一枚金牌的成本就是五六千万元的水平。

当然,这些投入主要是在运动员进入国家队后开始的,对于以前默默无闻的他们来说,国家对其的投入主要体现体校的经费上.在体育的举国体制中,几乎每个奥运冠军都是起始于各级体校,但对体校的投入折算到每个在校生身上,就仅有每年 3000 元左右,无法与之后的巨额投入相比.有观点认为应当将体校经费的投入也看作是奥运项目的一部分记入金牌成本,但各级体校建立和运营的目的之一虽然是为了选拔优秀运动员进入较高级别的队伍,但体校起到的作用不仅限于提供夺取奥运金牌的人才,也客观上起到了普及体育运动的功能.即使未能进入国家队,体校的经历对众多的毕业生来说也同样有积极的作用。

金牌虽然并没有 7 亿元那么贵,但透过人们对金牌成本的关心可以发现,其实人们争论的真正核心,并不限于国家对体育的巨额投入,更多的是接受并使用巨额投入的体育举国体制.实行了 50 多年的举国体制,在取得骄人成绩的同时也正在接受人们的质疑。

积极作用：

举国体制的积极作用我国竞技体育“举国体制”是计划经济时期的产物，它的最大特点就是政府以行政手段管理体育事务，以计划手段配置体育资源，在管理、训练、竞赛等各个方面形成全国一体化，形成一个由各级体委为中心的管理体制、以专业运动队为中心的训练体制、以全运会为中心的国内竞赛体制三足鼎立的刚性结构。凭借这一体制的实施，使我国的竞技体育在国力尚不强大的情况下，能够迅速地崛起，在很短的时间内实现竞技体育的腾飞，确立在亚洲，乃至世界的领先地位，成为举世公认的体育强国。其产生的积极作用具体表现在以下几个方面：

1. 这一体制保证了我们可以充分利用一个国家的整体实力，集最有效的人力、财力和物力，最大限度地推动我国竞技体育事业的发展。

2. 这一体制为一个体育基础薄弱、人口众多的发展中国家竞技体育的迅速崛起找到了一条最简便快捷，也最具有实效性的途径。

3. 满足了我国在政治、经济、外交等方面发展所需要的美好外部条件，实现了现代竞技体育所固有的政治功能，为扩大我国的国际影响做出了重大贡献。

4. 推动了我国竞技体育的发展，使我国的竞技体育运动达到了很高的水平，2008北京奥运会，获总奖牌数第二和金牌数第一，谱写出奥运史上新的篇章。

弊端：

随着社会主义市场经济改革的不断深入，“举国体制”赖以生存的社会大环境发生了巨大变化，原有的“举国体制”管理模式及运行机制越来越难以适应当前中国社会经济的发展和竞技体育自身孕育的改革需求，运行中存在的问题与缺陷也日益暴露出来，主要表现在以下几个方面：

1. 政府包办体育。政府以计划手段配置体育资源，以行政手段管理体育事业，政府既是办体育的主体，又是管体育的主体。这种“管办不分”的体育体制与市场经济下的体育高度社会化和产业化要求背道而驰。

2. 机构运行高度依赖于政府行政手段。在“举国体制”下，体育事业主要依靠行政部门层层下达的政策、文件、指示等手段来维持其运行，这显然与市场经济所要求的“小政府，大社会”是不一致的。

3. 资金来源高度依赖于计划手段和政府财政投入。中央与各级政府通过财政预算和财政拨款对体育发展提供各级体育部门的行政经费和人员工资福利、国家与省市两级专业运动队的训练比赛经费及运动员薪金福利、体育训练比赛场馆建设经费等等。这造成了体育事业在资金上对国家和政府的严重依赖，抑制了社会办体育的积极性，使得整个体育系统的发展缺乏自我造血功能，发展要求与资金不足的矛盾日益突出。

4. 体育人才难以合理流动。教练员、运动员均按行政区划统一管理，只能上下调动，横向流动困难。这不仅造成人才资源大量浪费，各地的训练优势无法合理运用，同时还造成全运会等比赛出现大量关于运动员归属与身份的争议，既影响了运动员、教练员的积极性，又与市场经济所要求的人才自由流动原则相悖离。

5. 以行政区划为单位参加的全运会与“奥运战略”错位。全运会这

一竞赛体制的优点是可以调动“地方”搞体育的积极性，是“举国体制”不可缺少的支柱之一，但由于利益主体的不同，也出现了各地的“全运战略”与国家的“奥运战略”之间的错位现象。

6. 运动员退役和再就业问题难以解决。在“举国体制”下，凡入选省市专业运动队的运动员，自入队之日起即计工龄，成为国家正式职工与国家职工享受同样待遇。由于运动员职业的特殊性，这一国家保底的体制在实际运行中存在巨大困难，竞技体育的发展实际上是以大量运动员牺牲自己接受普通国民教育的权利换来的。

## 二、 我国体育竞赛体制

1. 体制：我国的体育竞赛组织体制是政府领导下的一种条块结合的管理体制。
2. 特征：以体育局管理为主，发挥体育总会（单项体育协会）、行业等社会体育组织的辅助管理作用，实行分级比赛，分级管理的结合型管理体制。这种管理体制是与我国经济体制基本相适应的。
3. 我国体育竞赛管理体制的模式

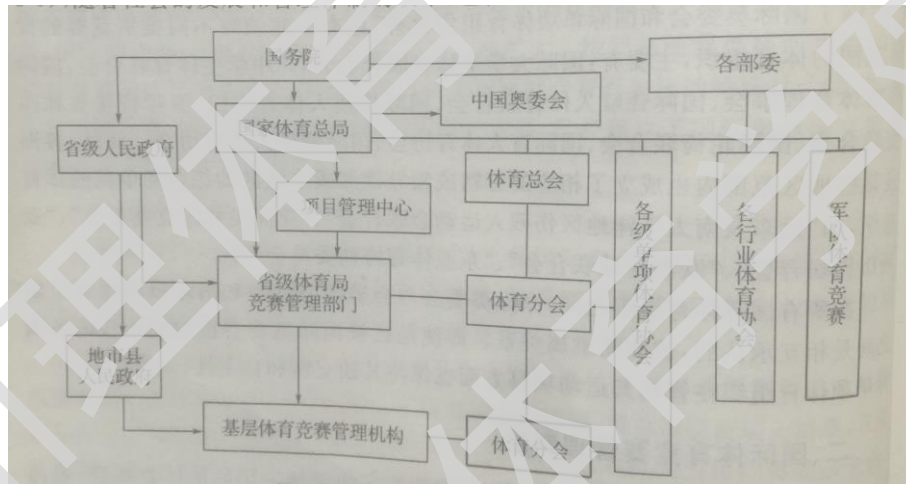

4. 优点：
    - 一是政令统一，易于形成与发挥“举国体制”的优势；
    - 二是指挥便利，便于集中领导、分级管理；
    - 三是统筹全局，能够有效地利用各种有限资源。
  5. 缺点：
    - 一是系统内的各层次各部门缺乏必要的自主性和独立性；
    - 二是没有充分发挥体育社会组织的作用；
    - 三是系统的灵活性和敏锐性较差，而且系统结构关系不够强化，条块间的协调联系需要加强。
  6. 我国现行的体育竞赛制度
    - 1) 概念：是国家为了协调统一全国的体育竞赛，提高体育竞赛的计划性和有效性的法规性文件。
    - 2) 类别：可分为主导性制度和辅助性制度两大类。
    - 3) 主导性制度：是指主要的带全局性的并且引导体育竞赛向一定方向发展的制度。
- (1) 全国体育单项竞赛制度。

(2) 全国综合性体育会试行工作条例。

(3) 全国学生体育竞赛制度。

(4) 全国体育竞赛赛区工作条例。

(5) 体育竞赛全国纪录审批制度。

(6) 体育竞赛奖励制度。

4) 辅助性制度：是指为保证主导性制度的实施而制订的有关制度。

#### 7. 我国竞赛体制的特点：

A. 强制性：任何制度都是为实施管理而制定的，是管理的一种有效方法与措施。我国现行体育竞赛制度和其他制度一样，具有一般制度所具有的约束力和强制力的特点。

B. 社会性：虽然竞赛活动有多种效益，但不同的竞赛所追求的效益是有区分的。对于我国目前的体育竞赛现状，虽然随着市场经济的不断深化而有所改变，但在强调体育竞赛的综合效益上，仍然以社会效益为主。

C. 针对性：任何一项竞赛制度，协调兼顾群众体育和竞技体育的发展，并且具有很强的针对性。一是突出奥运战略，协调兼顾群众体育和竞技体育的发展；二是针对分级比赛、分类管理；三是针对国情、体育本身发展情况。

D. 目的性：为实现体育发展战略服务，并保证其顺利实现。每项竞赛制度的制定都是为了实现某一项具体内容的目的要求的，其目的性是非常明确的。

#### 8. 我国体育竞赛体制的运行机制

● 从我国管理体育竞赛的实践来看，体育竞赛体制的运行机制是一种“条块结合”的双向交互式运行机制模式。

● 考察我国现行体育竞赛运行机制，其运行的传动器、调节器需要进一步完善，但更迫切的问题是应该深入研究其运转的动力，把各层次不同的利益目标协调一致，从而防止内部关系不顺，避免“短期行为”，确保实施协调的可持续发展的体育发展战略。

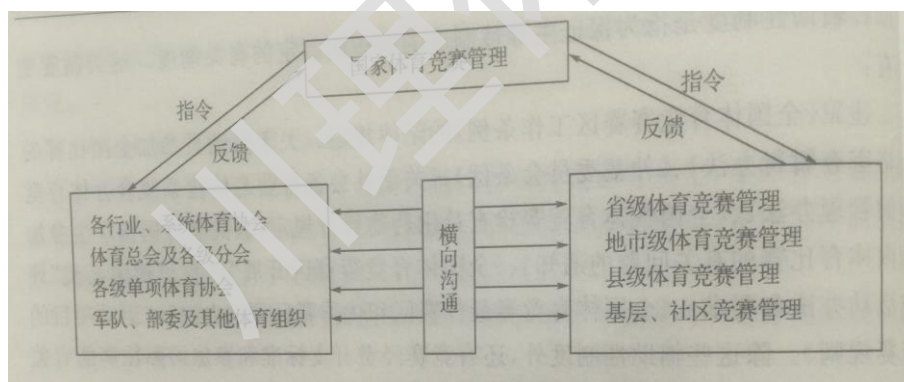

● 体育竞赛体制的运行机制也是一个具有动力、传动、调节和效应的综合技能系统。我国体育竞赛体制运转的内在动力是国家利益和为人民服务的体育宗旨，传动器是指各级各类竞赛管理部门等构成的指令传输和信息反馈的通道；调节器是指通过对运动竞赛制度的“操作”、“运行”以及变更对体育竞赛管理的约束条件而达到的控制作用；效应是通过机构的运作和制度的执行所体现在管理乃至社会生活等各

个方面的效果，即运动竞赛的综合效益，这种效益具有反作用于体制运行的作用。

#### 9. 我国体育竞赛组织与管理的发展趋势

1) 不断完善以全运会为重点的全国综合性竞赛的赛制，突出奥运战略。

2) 加强全国竞赛的宏观调控，单项竞赛放开搞活，减少国家对竞赛的行政管理，应彻底转变旧的观念，提高认识，转变职能，宏观调控，微观搞活。

- 体育管理部门对体育竞赛的领导和管理职能

- 实施按水平分级比赛、分类管理，放开搞活单项竞赛（参加办法进一步放开、参加单位进一步放开）

3) 开拓竞赛资金来源，积极推进竞赛的社会化、制度化。

- 1、竞赛参与主体的社会化。

- 2、竞赛资金来源的社会化。

- 3、竞赛设施的社会化。

4) 各级政府管理体育竞赛的部门应转变职能，注重提高竞赛质量和效益，为促进出人才、出成绩服务。

#### 三、大型体育竞赛的组织机构与职能

- 各种竞赛的组织机构一般采用委员会制。

- 竞赛组织委员会通常在主办单位的领导下，由各方面代表组成，负责组织和领导竞赛的全部工作。

- 组委会下设办公室、竞赛、新闻宣传、安全保卫、行政、后勤等职能部门。竞赛组委会的建立，要与竞赛规模相适应。规模小的比赛应以完成各项任务为准，尽量精简组织机构。

- 可根据竞赛的规格和规模的需要，增设大型活动、场馆建设、集资、财务、监察审计、信息技术、对外联络、兴奋剂检测等职能部门。

- 综合性体育会每一个单项比赛都必须设单项竞赛委员会，直属大会组委会领导，有的竞赛由于特殊需要，为提高规格，扩大影响，还可以成立大会主席团，邀请层次较高的党、政领导人担任大会名誉职务。

- 单项竞赛委员会一般下设的主要机构：

- 1、办公室（或秘书处）

- 2、竞赛处

- 3、场馆处

- 4、后勤保障处（或行政接待处）

- 5、安全保卫处

- 6、宣传（教育）处

- 7、医务处

- 8、信息技术处

- 9、兴奋剂检测中心

- 大型体育竞赛筹备工作网络图的研制

- 一、大型体育竞赛活动筹备工作网络图的性质与作用

- 二、大型体育竞赛活动筹备工作网络图的研究方法

- 三、研制大型体育竞赛活动筹备工作网络图的具体办法

|                   |  |
|-------------------|--|
|                   | 四、绘制筹备工作计划网络图需注意的事项  |
| 教学过程的组织<br>(讨论题目) | 1. 讲授基本理论;<br>2. 举例——讨论——分析——总结  |
| 教学方法              | 课堂讲授法、案例分析法、提问法、多媒体信息技术  |
| 作业安排及课后反思         | 谈谈体育竞赛组织对体育竞赛的重要性  |
| 参考资料<br>(推进阅读文献)  | 一、刘建和等:《运动竞赛学》四川教育出版社,1990年<br>二、国家体育总局编写组:《运动竞赛学》北京体育大学出版社,1994年<br>三、刘少丹等:《运动竞赛学》北京体育大学出版社,2005年(成人教育体育专业系列精品教材)<br>四、王家宏等:《运动选材、运动训练学、运动竞赛学》广西师范大学出版社,2000年<br>五、刘清早著:《体育赛事运作管理》人民体育出版社,2006年8月<br>六、陈云开著:《赛事经营管理概论》复旦大学出版社,2003年4月<br>七、纪宁,巫宁编著:《体育赛事的经营与管理》电子工业出版社,2004年<br>八、各类学术刊物上有关体育竞赛组织与管理方面的论文 |

|        |   |      |      |
|--------|---|------|------|
| 课次     | 第八次课  | 教学时数 | 2 学时 |
| 教学目标   | 1. 明确竞赛规则的基本功能；<br>2. 了解制订竞赛规则的基本原则；<br>3. 掌握竞赛规程的制订。   |      |      |
| 重点、难点  | 重点：竞赛规程的制度<br>难点：制订竞赛规则的原则<br>竞赛规则内容的理解   |      |      |
| 教学内容提要 | 一、 第七次作业评讲<br>二、 竞赛规则<br>1. 体育竞赛规则发生发展的过程<br>随着社会的发展，人们交往活动日渐密切，竞赛活动逐渐普及，竞赛范围不断扩大。由最早的部落的竞争，发展到各部落间、民族间、甚至国家间的较量。由于各部落或民族间的传统习惯和道德标准的差异，“双方约定”的竞赛规则较难适应运动竞技的需要。竞赛规则也由原来的“双方约定”逐渐演变成为所有参赛者必须共同遵守的“竞赛规则”。由此可见，竞赛的出现，必然导致竞赛规则的产生。竞赛规则随着竞赛活动的普及及范围的扩大而逐渐演变并不断完善。 <ul style="list-style-type: none"> <li>● 运动技术的发展和场地器材的改进促使竞赛规则不断修订（eg: 田径、举重、足球）</li> <li>● 竞赛过程中的偶发现象使规则趋于完善（撑杆跳高）</li> <li>● 现代奥林匹克理想为规则的发展确立了终极目的：恢复奥林匹克运动的目的在于增强各国运动员之间的友谊与团结，促进世界和平以及各国人民之间的相互了解，发展世界体育运动。“更高、更快、更强”</li> </ul> 2. 竞赛规则的基本功能 <ul style="list-style-type: none"> <li>● 制约功能：竞赛规则规定的战术。战术规范和在竞赛过程中的行为准则，迫使所有参赛者、组织者和执法者共同遵守，违反规定将受到警告或处罚。（教练员的训练、运动员的技战术运用）竞赛规则的制约性是保证运动竞赛正常进行，体现公平合理的竞争，便于裁判员评判成绩的重要保证。</li> <li>● 协调功能：</li> <li>● 促进功能竞赛规则的合理变动，对促进技术的发展、战术水平的提高具有较大的推动作用。（跳高、起跑技术）</li> </ul> 3. 竞赛规则的基本内容 1) 裁判员的名次和职责<br>田径：国际级、国家级（一二三）<br>篮球：三级裁判员、二级裁判员、一级裁判员、国家级裁判员、国家A级裁判员、国际级 |      |      |

## 2) 比赛通则（比赛总则）

- 技术规范（蹲踞式起跑）
- 时间规定：在规定的时间内，通过战胜对手评定成绩的项目  
在规定的时间内，以完成动作的质量评定成绩的项目
- 分组办法和比赛次序：是使运动竞赛顺利进行的具体措施，通常以抽签的方式进行分组，比赛次序一般按抽签号码决定。

Eg: 乒乓球男团比赛次序、乒乓球女团比赛次序

- 评定成绩和决定名次的方法
- 对犯规运动员的处罚
- 场地器材和设备规格
- 各种评分和纪录表格

## 4. 制订竞赛规则的基本原则

- 公平竞赛原则
- 促进发展原则
- 同一性与统一性原则
- 公平性与准确性原则
- 合理组织原则
- 严肃性原则

## 5. 竞赛规则发展的趋势

- 缩短比赛时间，加快比赛节奏，以适应竞赛的商业化
- 更加注重比赛的观赏性
- 追求比赛技术运用的稳定性和对抗的激烈性
- 注重评判的规范性和准确性
- 加大反兴奋剂的力度

## 三、 体育竞赛规程

1. 概念：是根据竞赛计划而制订的具体实施某一项次（届）体育竞赛的政策与规定，对该项竞赛活动的组织管理具有高度的权威性和指导性，是体育竞赛参加者和组织者都必须遵循的法规。

## 2. 制订竞赛规程的（一般应依照）的依据

- 1) 依据竞赛的目的和任务
- 2) 依据体育竞赛计划
- 3) 依据客观实际

## 3. 制订竞赛规程的原则

- 1) 系统性原则
- 2) 目的性原则
- 3) 公平性原则
- 4) 效益性原则
- 5) 连续性原则
- 6) 除此之外，制定竞赛规程要详尽完整，语言表达间接准确，明白易懂，条理分明，逻辑清晰，切忌表达模糊，自相矛盾。

## 4. 体育竞赛规程的作用

- 在竞赛活动中，竞赛规则和竞赛规程共同协调和制约着体育竞赛过程。



● 竞赛规则主要是对技术规范以及承认成绩的有关场地器材条件的规定。

● 竞赛规程则着重于竞赛的组织管理方面。

● 主要作用：导向、规范、激励

#### 5. 体育竞赛规程的内容

1) 运动会的名称

2) 竞赛的目的

3) 竞赛时间、地点和承办单位

4) 竞赛项目

5) 参加单位

6) 参加办法

(1) 规定参加比赛体育员的资格或标准。

(2) 规定各单位参加体育员（男、女）的人数，领队、教练及工作人员人数，每名体育员可参加的项目数，每项限报人数，以及参赛的其他规定。

7) 竞赛办法

(1) 确定竞赛采用的规则，比赛所采取的赛制。

(2) 具体竞赛编排；

(3) 规定比赛决定名次及计分的办法；

(4) 公布竞赛规则以外的特殊规定；

(5) 对体育员违反竞赛规定（如，弃权等）的处罚办法；

(6) 规定比赛器材及体育员的比赛服装、号码等。

8) 录取名次与奖励；

9) 报名和报到

10) 裁判员与仲裁委员会

11) 注意事项或未尽事宜

12) 本规程解释权的归属单位

Ps: 附三个赛事比赛规程。

#### 6. 体育竞赛秩序册主要内容

● 竞赛规程

● 竞赛补充通知

● 组委会及其成员（主任、副主任、委员）

● 办事机构及人员组成

● 各代表队（团）名单（领队、教练、队医、男女体育员及号码）

● 大会活动日程（从体育队报到到比赛结束，按内容排列）

● 竞赛日程（从比赛开始到比赛结束，按比赛单元排列）

● 报名人数统计表（各类人员及男女情况统计）

● 各项纪录表（视竞赛层次而定）

● 场馆示意图（含体育员住地、比赛场馆、相关路线等）

#### 四、体育竞赛规则与体育竞赛规程的区别

##### 1. 共同点：

(1) 规则与规程是体育竞赛中必不可少的具有“法律”性质的基本文件；

|                           |   |
|---------------------------|---|
|                           | <p>(2) 规则与规程共同制约和协调体育竞赛过程。</p> <p>2. 不同点:</p> <p>(1) 内容不同。</p> <p>(2) 重点不同。</p> <p>(3) 制定、使用的时间不同。</p> <p>(4) 制定单位不同。</p>   |
| <p>教学过程的组织<br/>(讨论题目)</p> | <p>1. 讲授基本理论;</p> <p>2. 举例——讨论——分析——总结</p>  |
| <p>教学方法</p>               | <p>课堂讲授法、案例分析法、提问法、多媒体信息技术</p>  |
| <p>作业安排及课后反思</p>          | <p>制订一份“四川理工学院教职工羽毛球比赛”竞赛规程</p>   |
| <p>参考资料(推进阅读文献)</p>       | <p>一、刘建和等:《运动竞赛学》四川教育出版社,1990年</p> <p>二、国家体育总局编写组:《运动竞赛学》北京体育大学出版社,1994年</p> <p>三、刘少丹等:《运动竞赛学》北京体育大学出版社,2005年(成人教育体育专业系列精品教材)</p> <p>四、王家宏等:《运动选材、运动训练学、运动竞赛学》广西师范大学出版社,2000年</p> <p>五、刘清早著:《体育赛事运作管理》人民体育出版社,2006年8月</p> <p>六、陈云开著:《赛事经营管理概论》复旦大学出版社,2003年4月</p> <p>七、纪宁,巫宁编著:《体育赛事的经营与管理》电子工业出版社,2004年</p> <p>八、各类学术刊物上有关体育竞赛组织与管理方面的论文</p> |

|        |   |      |      |
|--------|---|------|------|
| 课次     | 第九次课  | 教学时数 | 2 学时 |
| 教学目标   | <ol style="list-style-type: none"> <li>1. 掌握体育竞赛中有关人员的管理</li> <li>2. 了解赛前场地的准备</li> <li>3. 理解体育竞赛资金的管理</li> </ol>   |      |      |
| 重点、难点  | <p>重点：体育竞赛有关人员的管理</p> <p>难点：新时期体育竞赛资金的来源</p>  |      |      |
| 教学内容提要 | <p>一、 概述</p> <ol style="list-style-type: none"> <li>1. 管理：人们为实现一定的目的，而对人、财、物、时间、信息等要素所进行的计划、组织和控制等一系列活动。</li> <li>2. 基本要素：一是主体(人)；二是客体(人和物)；三是目的性</li> <li>3. 体育竞赛管理：是指体育竞赛管理者为实现竞赛系统的功能目标而对竞赛活动进行科学的计划、组织和控制的活动过程。</li> <li>4. 体育竞赛管理的基本方法 <ul style="list-style-type: none"> <li>● 行政方法</li> <li>● 法律方法</li> <li>● 宣教方法</li> <li>● 经济方法</li> </ul> </li> </ol> <p>二、 对体育竞赛中有关人员的管理</p> <ol style="list-style-type: none"> <li>1. 裁判员的管理 <ol style="list-style-type: none"> <li>(1) 现行裁判管理组织体制（足球）</li> <li>(2) 裁判员管理的要求 <ul style="list-style-type: none"> <li>● 必须建立和完善各项管理制度（学习制度、考核制度、奖惩制度）</li> <li>● 建立裁判员档案</li> </ul> </li> </ol> </li> <li>2. 运动员的管理 <p>对于重大体育竞赛来说，竞赛的主办方都会采取一切办法尽可能满足运动员的合理要求，同时，也会制定有关管理规章制度，加强对运动员的管理，创造各种有利条件，为运动员创造优异成绩而不懈努力。</p> <p>Ps：视频播放关于奥运村的新闻</p> </li> <li>3. 观众的管理 <ol style="list-style-type: none"> <li>a) 竞技场易发生的事故 <ul style="list-style-type: none"> <li>● 观众引发的安全事故（视频播放）</li> <li>● 突发性事件引发的安全事故（视频播放）</li> </ul> </li> <li>b) 加强安全管理方法 <ul style="list-style-type: none"> <li>● 加强对管理和服务人员的安全培训</li> <li>● 做好门票的销售、分发和出入口的疏导工作（CBA总决赛成都赛区事例）</li> </ul> </li> </ol> </li> </ol> |      |      |

- 充分利用各种渠道，加强对现场观众的宣传教育
- 加强法制管理，及时制止和惩处严重违纪者

4. 记者的管理

- 对记者的服务（视频播放）
- 对记者的管理
  - 记者工作区
  - 记者服务区
  - 新闻发布厅
  - 混合采访区

5. 志愿者的管理

具体要求：略

三、对体育竞赛中物的管理

物：主要是指在运动竞赛中所需的场地、器材、设备等实实在在的具体的硬件。

1. 体育竞赛中的场地

a) 分类

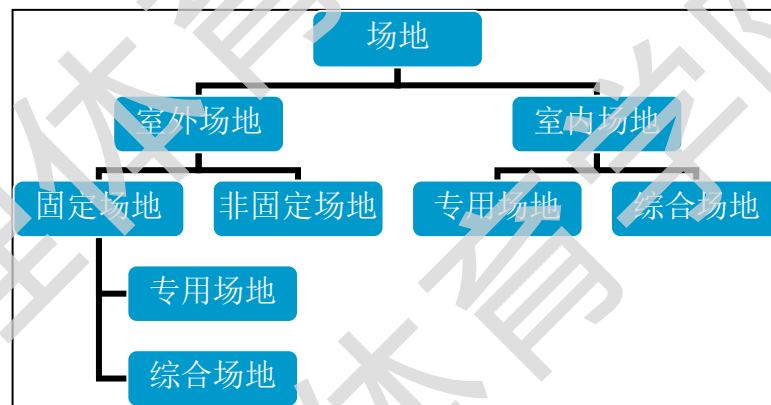

b) 赛前的场地准备

- 比赛场地：室内项目、室外项目、安全准备、设备准备、票证准备、礼仪准备
- 练习场地
- 准备场地：热身、检录
- 其他场地：新闻中心、裁判工作场地、贵宾场地

2. 体育竞赛器材的管理

a) 体育竞赛对器材的要求

- 要符合各个项目竞赛规则的要求
- 在大型国际比赛中，所使用的器材还必须符合国际奥委会章程及各国际体育联合会和各洲体育联合会的规则
- 对那些规则没有明确要求的辅助器材，应选用质量可靠、安全性能好的产品

b) 竞赛器材的分类

- 个人器材
- 集体器材

|                           |  |
|---------------------------|--|
|                           | <ul style="list-style-type: none"> <li>● 裁判器材</li> <li>● Ps: 让学生例举各类器材</li> <li>● 第一类一般由参赛者自带, 主办单位只是在大型国际比赛中准备一部分, 可供选手临时租用。承办单位重点准备第二、三类。</li> </ul> <p>3. 竞赛中场地器材的管理</p> <p>a) 各场地器材组的主要任务</p> <p>b) 比赛期间场地器材管理的流程</p> <ul style="list-style-type: none"> <li>● 准备阶段</li> <li>● 比赛阶段</li> <li>● 结束阶段</li> </ul> <p>4. 体育竞赛中设备的管理</p> <p>a) 体育场地专用设备</p> <p>b) 体育场地公共设备</p> <p>四、 对体育竞赛资金的管理</p> <p>1. 体育竞赛资金的来源和管理</p> <p>a) 福利性体育竞赛的资金来源渠道</p> <ul style="list-style-type: none"> <li>● 国家财政拨款</li> <li>● 企业的集体福利基金</li> <li>● 工会等社会组织的体育经费支出</li> <li>● 社会赞助和群众的义务劳动</li> <li>● 发行体育彩票</li> <li>● 体育竞赛的收入</li> </ul> <p>b) 商业性体育竞赛的资金来源</p> <p>2. 运动竞赛资金的分配原则</p> <p>① 统一管理、集体审定;</p> <p>② 统筹兼顾、合理分配的原则;</p> <p>③ 量入而出、留有余地的原则。</p> <p>3. 运动竞赛的支出管理</p> <p>① 项项有定额, 支出有凭据;</p> <p>② 大项有审计, 小项有原则;</p> <p>③ 报销有凭证, 领导要审批;</p> <p>④ 分级管理, 分级包干。</p> |
| <p>教学过程的组织<br/>(讨论题目)</p> | <p>1. 讲授基本理论;</p> <p>2. 举例——讨论——分析——总结</p>   |
| <p>教学方法</p>               | <p>课堂讲授法、案例分析法、提问法、多媒体信息技术</p>   |
| <p>作业安排及课后反思</p>          | <p>1. 简述体育竞赛的管理方法有哪些</p> <p>2. 简述如何加强运动员比赛期间的管理</p> <p>3. 简述比赛期间如何加强体育器材和设备的管理</p> <p>4. 思考题: 结合我国目前关于体育产业各类文件, 一项赛事资金的来源有哪些渠道? (可假设一项赛事进行分析)</p>  |

参考资料  
(推进阅  
读文献)

- 一、刘建和等：《运动竞赛学》 四川教育出版社，1990年
- 二、国家体育总局编写组：《运动竞赛学》  
北京体育大学出版社，1994年
- 三、刘少丹等：《运动竞赛学》 北京体育大学出版社，  
2005年 (成人教育体育专业系列精品教材)
- 四、王家宏等：《运动选材、运动训练学、运动竞赛学》  
广西师范大学出版社，2000年
- 五、刘清早著：《体育赛事运作管理》人民体育出版社，  
2006年8月
- 六、陈云开著：《赛事经营管理概论》复旦大学出版社，  
2003年4月
- 七、纪宁，巫宁编著：《体育赛事的经营与管理》  
电子工业出版社，2004年
- 八、各类学术刊物上有关体育竞赛组织与管理方面的论文

川理体育学院  
川理体育学院

|        |  |      |      |
|--------|--|------|------|
| 课次     | 第十次课   | 教学时数 | 2 学时 |
| 教学目标   | 1. 明确体育竞赛计划的编制程序与方法<br>2. 正确认识体育竞赛管理者应具备的素质  |      |      |
| 重点、难点  | 重点：竞赛管理的基本方法<br>难点：体育竞赛计划的编制   |      |      |
| 教学内容提要 | <p>一、 体育竞赛计划的作用</p> <p>1. 宏观体育竞赛计划的作用</p> <ul style="list-style-type: none"> <li>● 运动竞赛计划可以使体育战略决策具体化</li> <li>● 运动竞赛计划是组织竞赛活动的重要依据</li> <li>● 运动竞赛计划是指导训练工作的重要依据</li> <li>● 运动竞赛计划是指导和推动群众体育活动的重要手段</li> </ul> <p>2. 具体体育竞赛计划的作用</p> <ul style="list-style-type: none"> <li>● 土地的更新利用（视频播放）</li> <li>● 新增体育设施与为大众服务（视频播放）</li> <li>● 增添社会就业岗位（视频播放）</li> <li>● 满足政治的需要</li> <li>● 促进文化的发展</li> <li>● 进一步推动体育的发展</li> <li>● 提高环境的保护意识</li> <li>● 有效促进经济的发展（视频播放）</li> </ul> <p>3. 制订体育竞赛计划的原则</p> <ul style="list-style-type: none"> <li>● 从实际出发的原则</li> <li>● 统筹兼顾的原则</li> <li>● 区别对待的原则</li> <li>● 完善发展的原则</li> </ul> <p>4. 体育竞赛计划的编制与方法</p> <ul style="list-style-type: none"> <li>● 编制体育竞赛计划的程序</li> </ul> |      |      |
|        | <pre> graph LR     A[调查研究] --&gt; B[宏观预测]     B --&gt; C[提出方案]     C --&gt; D[综合平衡]     D --&gt; E[上报批准]     E --&gt; F[确定方案]     F --&gt; G[编报下达执行]     G -- 信息反馈 --&gt; A           </pre> <p>图 4-1 编制体育竞赛计划的程序</p>  |      |      |
|        | <ul style="list-style-type: none"> <li>● 编制体育竞赛计划的有关细节：调查研究搜集信息、竞赛计划的综合平衡</li> <li>● 具体单项体育赛事计划的编制</li> </ul>  |      |      |

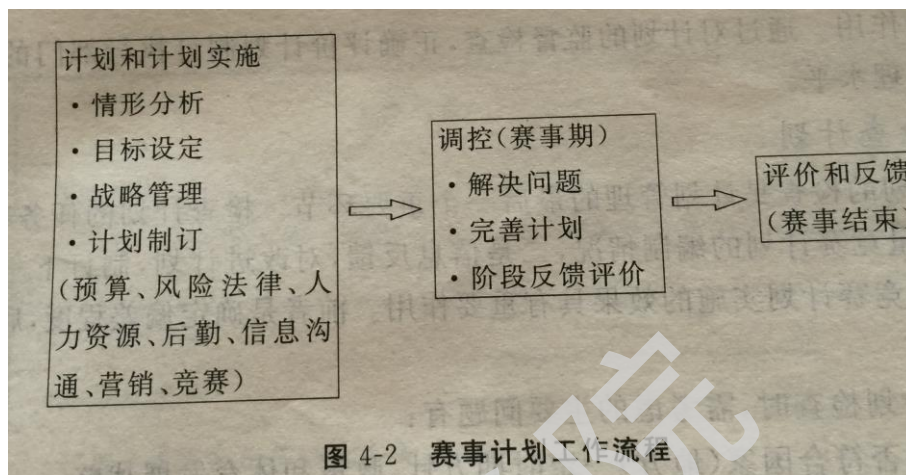

## 5. 体育竞赛计划的指导与监控

- 目的：指导协调、监督检查、检查计划
- 案例分析

## 二、 体育竞赛管理者的素质要求

1. 政治素质：所谓政治素质是指运动竞赛管理人员自身的政治方向、政治立场、品德和思想作风的总和。

- 立场坚定，观点正确
- 作风正派，工作扎实
- 掌握政策，善于决策

2. 文化素质：文化素质主要是指运动竞赛管理人员通过学习和积累而具有的文化修养和知识容量，以及由此进一步形成的知识体系和结构。

- 体育科学知识：体育专项技术知识、体育基础科学知识
- 管理科学知识
- 社会科学知识
- 工具性知识

3. 能力素质：能力素质是指运动竞赛管理人员从事管理活动的本领。文化素质是能力素质的基础，没有一定的文化知识，就不可能具有超凡的能力。

- 有较强的分析问题的能力。
- 有果断的决策能力。
- 全面的组织管理能力。
- 社会活动能力。

4. 个性素质：所谓个性素质是指表现在管理者身上的那些经常的稳定的本质的个性心理特征。

- 事业上要有雄心壮志；
- 要有顽强的意志，不怕挫折；
- 要有开拓创新、不断进取的精神；
- 要有雷厉风行的作风；
- 要有主见，不易被人所左右；
- 要有正直坦城、宽容大度胸怀。



|                           |  |
|---------------------------|--|
|                           | <p>5. 身体素质</p> <p>作为运动竞赛管理人员,工作强度较大,特别是举办大型竞赛活动时,工作异常紧张,耗费精力很大,因此还要求具有一个健康的身体,否则是根本无法完成工作的。</p> <p>上述素质要求是对运动竞赛管理人员总的要求,当然对于处于不同层次和不同岗位上的管理者在素质要求上也不是千篇一律的,而是有所区别、各有侧重。总之,在实际管理工作中,应根据不同岗位的工作需要,确定不同管理人员的素质要求。</p> <p>三、 运动竞赛管理人员的群体结构</p> <p>(一) 运动竞赛管理群体应具备全面的知识结构</p> <p>(二) 运动竞赛管理群体应具备完整的能力结构</p> <p>(三) 运动竞赛管理群体应具有合理的年龄结构</p> <p>(四) 运动竞赛管理群体应具备和谐的资质结构</p> <p>(五) 运动竞赛管理群体应具有良好的动力结构</p> |
| <p>教学过程的组织<br/>(讨论题目)</p> | <p>1. 讲授基本理论;<br/>2. 举例——讨论——分析——总结</p>  |
| <p>教学方法</p>               | <p>课堂讲授法、案例分析法、提问法、多媒体信息技术</p>   |
| <p>作业安排及课后反思</p>          | <p>谈谈你对体育竞赛计划作用的理解</p>   |
| <p>参考资料<br/>(推进阅读文献)</p>  | <p>一、刘建和等:《运动竞赛学》四川教育出版社,1990年</p> <p>二、国家体育总局编写组:《运动竞赛学》北京体育大学出版社,1994年</p> <p>三、刘少丹等:《运动竞赛学》北京体育大学出版社,2005年 (成人教育体育专业系列精品教材)</p> <p>四、王家宏等:《运动选材、运动训练学、运动竞赛学》广西师范大学出版社,2000年</p> <p>五、刘清早著:《体育赛事运作管理》人民体育出版社,2006年8月</p> <p>六、陈云开著:《赛事经营管理概论》复旦大学出版社,2003年4月</p>   |

七、纪宁，巫宁编著：《体育赛事的经营与管理》

电子工业出版社，2004年

八、各类学术刊物上有关体育竞赛组织与管理方面的论文

川理体育学院  
川理体育学院

|        |  |      |      |
|--------|--|------|------|
| 课次     | 第十一次课  | 教学时数 | 2 学时 |
| 教学目标   | 1. 掌握综合性体育竞赛的作用<br>2. 正确理解群众性体育竞赛的目的   |      |      |
| 重点、难点  | 重点：综合性体育竞赛的作用<br>难点：实施群众性体育竞赛  |      |      |
| 教学内容提要 | 一、 综合性体育竞赛的作用 <ol style="list-style-type: none"> <li>1. 促进体育事业发展 <ul style="list-style-type: none"> <li>● 综合性运动会对体育的宣传力、推动力大，引起各级领导的重视，群众的关心。</li> <li>● 各省体育局采取措施，抓好训练，对促进出成绩、出人才是有力的推动。</li> <li>● 对群众起到示范和导向作用，引起群众对体育的关注，激发参加体育运动的欲望，尤其是青少年。</li> <li>● 改善了体育设施条件。</li> </ul> </li> <li>2. 获得社会效益、经济效益 <ul style="list-style-type: none"> <li>● 促进社会主义精神文明建设</li> <li>● 加速城市建设步伐</li> <li>● 促进内外交流，推动了经济的发展</li> <li>● 宣传我国政治稳定、经济建设的成就和改革开放的成果</li> <li>● 开展体育外交，促进与各国交往，促进国际体育的交流</li> </ul> </li> <li>3. 通过综合性体育竞赛培养人才</li> </ol> 案例分析<br>二、 综合性体育竞赛的体制 <ol style="list-style-type: none"> <li>1. 竞技体育类 <ul style="list-style-type: none"> <li>● 国际综合性运动会：冬、夏季奥运会；冬、夏季亚运会；东亚运动会；亚非运动会；友好运动会等。</li> <li>● 国内综合性运动会：全国运动会、全国城市运动会等。</li> </ul> </li> <li>2. 群众体育类 <ul style="list-style-type: none"> <li>● 国际综合性运动会：世界大学生运动会；世界中学生运动会；世界残疾人运动会等。</li> <li>● 国内综合性运动会：全国大学生运动会；全国中学生运动会；全国职工运动会；全国农民运动会；全国少数民族运动会；全国残疾人运动会等。</li> </ul> </li> <li>3. 省区市、解放军、行业综合竞赛</li> </ol><br>三、 综合性体育竞赛主要组织工作 <ol style="list-style-type: none"> <li>1. 运动竞赛编排 <ul style="list-style-type: none"> <li>● 竞赛编排在竞赛管理中的作用</li> <li>● 综合性运动会的编排原则与方法</li> </ul> </li> <li>2. 注册报名</li> </ol> |      |      |

|                           |  |
|---------------------------|--|
|                           | <p>3. 竞赛秩序册、成绩公告、成绩册</p> <p>4. 发奖工作</p> <p>四、 综合性运动会的主要特定</p> <p>(一) 组织工作严密，全局意识强，指挥协调顺畅。</p> <p>(二) 中心工作是竞赛工作。各方面工作都因围绕竞赛工作。</p> <p>(三) 各项工作都带有综合性，要处理好统一与个别的关系。</p> <p>(四) 国际综合性运动会参加国家或地区多、规模大，一定要认真贯彻党的外事方面的方针与政策。</p> <p>五、 综合性运动会的主要观念：</p> <p>根据综合性运动会的特点，参加运动会的工作人员，特别是在竞赛组织各部门工作的人员，应强调树立以下观念：</p> <p>(一) 准确观念</p> <p>(二) 时效观念</p> <p>(三) 全局观念</p> <p>(四) 责任观念</p> <p>(五) 纪律观念</p> <p>六、 群众体育竞赛的管理</p> <p>1. 群众体育竞赛的意义</p> <ul style="list-style-type: none"> <li>● 有利于促进群众体育的发展</li> <li>● 有利于促进人的全面发展</li> <li>● 有利于促进体育产业的发展</li> <li>● 有利于社会主义精神文明的建设</li> <li>● 有利于为竞技体育选拔优秀的人才</li> <li>● 有利于继承和发扬具有地方特色的传统体育运动项目</li> </ul> <p>2. 体育竞赛的目的</p> <ul style="list-style-type: none"> <li>● 促进社会主义物质文明和精神文明的建设</li> <li>● 促进各民族间的和谐发展，增进安定团结，凝聚民心</li> <li>● 发扬民族传统体育，促使其走上世界体育舞台</li> <li>● 推动经济的发展</li> <li>● 增强群众全民健身的意识，促进群众运动水平的提高</li> </ul> <p>3. 群众体育竞赛组织管理的原则</p> <ul style="list-style-type: none"> <li>● 群众性原则</li> <li>● 思想性原则</li> <li>● 可行性原则</li> <li>● 社会化原则</li> </ul> |
| <p>教学过程的组织<br/>(讨论题目)</p> | <p>1. 讲授基本理论；</p> <p>2. 举例——讨论——分析——总结</p>   |
| <p>教学方法</p>               | <p>课堂讲授法、案例分析法、提问法、多媒体信息技术</p>   |
| <p>作业安排及课后反思</p>          | <p>1. 简述开展群众性体育竞赛有哪些好处</p>   |

参考资料（推  
进阅读文献）

- 一、刘建和等：《运动竞赛学》 四川教育出版社，1990 年
- 二、国家体育总局编写组：《运动竞赛学》  
北京体育大学出版社，1994 年
- 三、刘少丹等：《运动竞赛学》 北京体育大学出版社，  
2005 年 （成人教育体育专业系列精品教材）
- 四、王家宏等：《运动选材、运动训练学、运动竞赛学》  
广西师范大学出版社，2000 年
- 五、刘清早著：《体育赛事运作管理》人民体育出版社，  
2006 年 8 月
- 六、陈云开著：《赛事经营管理概论》复旦大学出版社，  
2003 年 4 月
- 七、纪宁，巫宁编著：《体育赛事的经营与管理》  
电子工业出版社，2004 年
- 八、各类学术刊物上有关体育竞赛组织与管理方面的论文

川理体育学院  
川理体育学院

|        |  |      |      |
|--------|--|------|------|
| 课程     | 第十二次课  | 教学时数 | 2 学时 |
| 教学目标   | 1. 掌握综合性体育竞赛各个过程的管理细则  |      |      |
| 重点、难点  | 重点：竞赛期间各项工作的管理<br>难点：竞赛期间各项工作的配合   |      |      |
| 教学内容提要 | <p>七、 概述：</p> <p>运动竞赛过程管理是指依据竞赛计划，确定某一具体竞赛活动的组织方案，明确组织机构，制定行为准则，有目的地组织指挥。调节和控制整个竞赛活动，保证竞赛活动顺利进行的过程。</p> <p>组织体育竞赛是一项复杂而细致的管理工作，管理水平的高低，直接关系到比赛能否顺利进行，能否完成预定任务，甚至影响到运动技术水平的发挥。因此，应依据比赛的任务、性质进行周密计划，以确保比赛有步骤地进行。</p> <p>就一次比赛来说，管理工作可分为竞赛前准备工作的管理、竞赛期间工作的管理和竞赛结束工作的管理三个阶段。</p> <p>八、 竞赛前准备工作的管理</p> <p>赛前准备工作是运动竞赛组织管理中非常复杂而重要的阶段。竞赛能否举办成功很大程度上取决于准备工作是否充分。因此，组织竞赛活动必须重视和做好赛前准备工作的管理。</p> <p>赛前准备工作可分为筹备、全面准备和试运转三个阶段。</p> <p>1. 筹备阶段</p> <p>a) 确定组织方案</p> <ul style="list-style-type: none"> <li>● 比赛的名称和目的任务</li> <li>● 比赛的规模</li> <li>● 比赛的组织机构</li> <li>● 经费预算</li> </ul> <p>b) 制订竞赛规程</p> <ul style="list-style-type: none"> <li>● 一般单项比赛：只需制定单项竞赛规程</li> <li>● 综合性运动会：A、竞赛规程总则 B、单项竞赛规程</li> </ul> <p>c) 建立组织机构</p> <ul style="list-style-type: none"> <li>● 机构设置要合理，职能划分要明确。各种竞赛的组织机构一般采用委员会制。</li> <li>● 竞赛组织委员会通常在主办单位的领导下，由各方面代表组成，负责组织和领导竞赛的全部工作。</li> <li>● 组委会下设办公室、竞赛、新闻宣传、安保、财务、行政接待、后勤等职能部门。规模小的比赛应以完成各项任务为准，尽量精简组织机构。</li> <li>● 另外，可根据竞赛的规格和规模的需要，增设大型活动、电子技术、外事、工程、集资、监察审计等职能部门。</li> <li>● 综合性运动会每一个单项比赛都必须设单项竞赛委员会，直属大会组委会领导。</li> </ul> <p>d) 制定各部门规章制度和工作计划</p> <p>运动会组织机构建立后，应建立健全各部门一系列规章制度，明</p> |      |      |

确岗位职责，提供行为准则，并根据各部门的主要职责，拟定具体工作计划。

各职能部门的工作计划一般包括时间、阶段、工作内容、质量要求、进度、执行人、责任人等内容。

## 2. 全面准备阶段

### (1) 组委会办公室

- 根据组委会的决议，筹备召开几个大型会议的具体组织工作。包括组委会会议、组委会常委扩大会议、组委会各部门工作联席会议，运动会筹备工作会议等。
- 在组织会议时，要做好以下几方面工作：
  - **会前准备**：会前准备主要内容包括确定会议议题，拟定会议日程、准备会议材料和布置会场等。
  - **会前检查**：会前应检查会议准备情况，确保大会顺利进行。检查内容包括：会议材料准备情况，会议程序安排情况、出席人员落实情况、会场布置情况、会议安全保卫工作落实情况等。
  - **会间组织工作**：规模较大、时间较长的会议，一般成立大会秘书处或会议领导小组，以加强对会议的领导。另外，会议期间应设文字秘书和联络员，做好会议纪录、收集和征求意见工作。
  - **会议善后工作**：包括整理会议纪要或会议文件，及时上报下达；收集、整理会议资料并存档；进行会务工作总结。
- 提出大会基本工作程序的方案

为了有效地协调和控制运动竞赛组织管理工作的进度，组委会应拟定整个运动竞赛组织管理基本工作程序。其形式可采用制定工作流程图的方法。

为了表明各项工作在时间与逻辑上错综复杂的关系，更好地协调各部门的工作，也可采用绘制计划网络图的形式，编制竞赛组织管理基本工作程序。

- 督促、检查各赛区组织工作的落实情况
- 检查各组委会各项方案的落实
- 协助组委会成立运动会所需的各种特殊机构  
如：开、闭幕式临时指挥部
- 举办大会联络员培训班

### (2) 竞赛部

- 勘察选择各项比赛的场馆，落实承办单位，报大会组委会审议；按规格要求检查验收场地器材的准备工作。
- 确定各单项竞赛仲裁委员会成员和裁判长、副裁判长人选。
- 做好竞赛报名、注册与统计工作。
- 根据报名注册的情况，按照大会规定时间和参赛规模编排大会竞赛总秩序册，制定活动总日程表。
- 对各赛区单项秩序册编制、比赛场地、场次的安排等，进行具体的业务指导。
- 开好赛前的单项竞赛工作会议，做好各方面协调工作。

- 指导协助各单项竞委会做好报到、接待等各项工作的落实。
- 编印大会总秩序册。

(3) 新闻宣传部

- 社会宣传工作。包括制定、撰写本届运动会的各种宣传材料，征集或拟定大会会徽、吉祥物、宣传口号等，确定宣传方式及宣传手段；负责运动会宣传品的设计、制作；制定环境和赛场布置方案。
- 思想教育工作。包括制定对参加运动会各类人员的教育计划；拟定运动员、教练员、裁判员、各参赛单位应注意事项和有关体育道德精神文明方面的要求；撰写并印发宣传材料和观赛人员须知等，并通过各种渠道加以宣传；确定思想教育具体实施方案，落实宣传手段。
- 新闻报道工作。包括召开新闻发布会；向有关新闻单位发出采访邀请；组建新闻中心或新闻室；制定新闻报道计划。

(4) 安全保卫部

- 负责建立竞赛期间内部的安全保卫组织网络，加强安全保卫工作的组织和领导。
- 制定安全保卫工作计划和有关具体活动的安全警卫方案。
- 负责对有关比赛场地、运动队驻地等活动场所的比赛设施、生活设施、安全设施等进行安全检查，制定和落实安全保卫措施。

(5) 行政后勤部

- 编制各项经费预算，确定开支标准及管理办法。
- 做好各类物资的管理。对各部门所需的各类办公用品、通讯设备、服装、器材、交通工具、奖品、纪念品、生活用品等及时按计划购置和准备，以保证各部门的使用，建立各种物品出入库手续和领取、发放、使用制度。
- 做好生活接待的准备。包括住宿的接待准备、饮食的安排等。
- 做好交通车辆的管理和调配。制定大会各部门车辆配备原则、标准、管理和使用方法；负责做好车辆的安全检验。
- 做好接站准备工作。
- 配备专为大会服务的医务人员和必备的药品。同时联系确定为赛区服务的医院。配备救护车辆，以备急需。

(6) 大型活动部

- 制定大型活动方案。包括开、闭幕式方案。
- 组织开幕式节目设计、排练。
- 成立开幕式现场临时指挥部。
- 进行开幕式预演。

(7) 外事接待部

- 落实外宾的确切人数及到达日期、航班车次。
- 落实外宾下榻的饭店、房间、车辆。
- 落实欢迎宴会的举办场所、形式、规格、规模、标准。做好举办宴会的各种准备工作。
- 确定赠送外宾纪念品的标准，订购或购买纪念品。
- 落实外宾抵达赛区时的欢迎规模，并组织欢迎活动。



- 确定负责接待外国团队的具体翻译和陪同人员。
- 制定外宾在赛区期间的全部活动日程，并与接待单位取得联系。

#### (8) 单项竞赛委员会

- 接收报名，进行资格审查，组织抽签，进行编排，印单项竞赛秩序册和各种竞赛表格。
- 做好本项目裁判员聘用工作。
- 做好训练、比赛的场地、器材的准备和维修等工作。
- 配合有关部门做好本赛区宣传教育、生活接待和安全卫工作。

#### 3. 试运转阶段

运动队报到后，竞赛部门和单项竞委会应组织开好“三会”，即全体裁判员会、领队会和教练员会（裁判长、教练员联席会），安排好各运动队赛前训练。

在这一阶段各职能部门的主要任务是通过运动员训练、裁判员实习以及了解运动队报到后的意见和反映，对前期准备工作进行查漏补缺，及时调整，疏通进入正常比赛的渠道。

##### (1) 裁判员会

强调裁判员在竞赛中的作用，对裁判员提出具体要求；介绍大会日程和生活安排；介绍规程有关规定；组织裁判员学习、实习和分工；讨论裁判细则。

##### (2) 领队会

主要是传达组委会、单项竞委会的有关决议、规定。明确赛程中的有关规定，布置评选体育道德风尚奖等问题；介绍筹备工作情况并提出思想教育、安全保卫、生活管理等方面的要求；宣布竞赛日程安排和重大活动安排。

##### (3) 教练员会

进一步明确竞赛规程中的有关规定，强调运动员资格审查和体育道德风尚；解释编排原则、竞赛日程安排；阐明比赛过程中有关裁判执行工作中的技术问题，如：体操、跳水、技巧等还要统一技术动作要求；另外还要说明向仲裁委员会提出申请的程序和办法。

### 九、 竞赛期间各项工作的管理

该阶段是运动会的主要阶段（即从开幕式至闭幕式结束）。在此阶段，各职能部门必须紧紧围绕竞赛工作这个中心，协调有序地开展各项工作，高质量保证竞赛顺利进行。

#### 1. 组委会办公室

- 完成大会的各种票证的分配工作；
- 开、闭幕式临时指挥部办公室的值班和通讯工作；
- 负责邀请有关领导和其他人士参加大会各项重大活动；
- 做好对各代表团的联络服务工作；
- 负责各部门工作情况反馈，按时印发大会情况简报；
- 组织安排好各代表团的迎送仪式；
- 负责协调各职能部门的工作等。

#### 2. 竞赛部

- 提供各项运动最高纪录；

- 做好成绩公告和统计工作；
- 指导协助各单项竞委会处理和解决比赛过程中出现的重大问题。

### 3. 新闻宣传部

- 采取各种形式做好参赛运动队、裁判员、工作人员和观众的宣传教育工作。
- 做好记者采访的组织工作，为记者采访提供服务。
- 搞好驻地和赛场的环境布置。
- 组织开展“体育道德风尚奖”的评选活动。

### 4. 安全保卫部

- 做好大会驻地的安全保卫工作。
- 要做好维持赛场秩序工作。
- 负责大会车辆的交通安全工作。
- 保证出席大会各种仪式的各级领导人的安全。
- 制作发放各类人员在大会期间的证件。

### 5. 行政后勤部

- 妥善安排好运动员、裁判员的住宿。
- 要切实办好各类参赛人员的伙食，严格把好食品卫生关。
- 根据各项活动和比赛的需要，认真做好交通车辆的安全和管理。
- 做好运动队、外聘裁判员的返程车、船、机票的登记、订购工作。
- 监督各职能部门的经费使用情况。
- 做好比赛期间的医疗急救工作。

### 6. 大型活动部

#### (1) 组织开幕式

开幕式是整个竞赛活动中非常重要的一个环节。因为成功的开幕式不仅可以扩大社会宣传，提高体育在社会生活中的地位，而且还可以对运动员产生良好的心理影响。

开幕式一定要开得庄严隆重，主题鲜明，气氛热烈，紧凑精练。大型比赛和运动会应组织团体操或文体表演。

一般步骤：主持人宣布大会开始，裁判员、运动员入场；升国旗、奏国歌或其它仪式；领导致开幕词；运动员、裁判员代表讲话；运动员、裁判员退场；进行团体操、文艺表演。

#### (2) 组织闭幕式

闭幕式是将运动会推向高潮的重要仪式。开幕式结束后，大型活动部的工作人员应立即投入运动会闭幕式的组织准备工作。

闭幕式可以单独进行，也可以在决赛场次之后进行。它常常和发奖仪式同时进行。

一般程序：运动员、裁判员入场；宣布比赛结果；发奖；致闭幕词；文艺演出。

### 7. 外事接待部

- 负责组织对外宾的迎送招待会、宴会和会见等礼仪性活动。
- 负责安排外宾参加开、闭幕式和发奖仪式等活动。
- 配合竞赛部门做好外国体育团队参加比赛的工作。
- 安排外宾参观游览活动。

|                           |  |
|---------------------------|--|
|                           | <ul style="list-style-type: none"> <li>● 负责对外宾的日常服务管理，以及购物、庆祝生日、伤病处理等。</li> </ul> <p>8. 单项竞赛委员会</p> <ul style="list-style-type: none"> <li>● 做好每日成绩公告，并按大会组委会规定及时汇报当日比赛结果。</li> <li>● 严格控制比赛进度，防止比赛出现脱节、漏洞和误差。</li> <li>● 做好颁发奖品、纪念品工作。</li> <li>● 加强对裁判员的管理。</li> <li>● 分级做好运动员的管理</li> <li>● 协同有关部门做好赛场观众的管理</li> <li>● 加强赛风管理</li> </ul> <p><u>加强赛风管理应注意以下几方面：</u></p> <ol style="list-style-type: none"> <li>(1) 竞赛组织与承办部门要严格把关。</li> <li>(2) 建立领队和教练员责任制。</li> <li>(3) 不断提高教练员和运动员的文化素养。</li> <li>(4) 贯彻落实体育法规。</li> </ol> <p>十、 竞赛结束工作的管理</p> <p>赛后各部门的主要任务：</p> <ul style="list-style-type: none"> <li>● 后勤行政部门办理各参赛队离开赛区的各种手续、做好欢送工作。做好运动会的财务决算。</li> <li>● 外事接待部应做好外宾的欢送工作。</li> <li>● 竞赛部门及时编制和印发比赛成绩册。申报等级运动员和破纪录成绩。</li> </ul> <p>此外，运动会各部门应及时整理归档和上报的各种资料，清理归还借用的服装、器材、用具；进行评比表彰，做好工作总结。善后工作处理完毕，各部门工作人员便可离会。</p> |
| <p>教学过程的组织<br/>(讨论题目)</p> | <ol style="list-style-type: none"> <li>1. 讲授基本理论；</li> <li>2. 举例——讨论——分析——总结</li> </ol>  |
| <p>教学方法</p>               | <p>课堂讲授法、案例分析法、提问法、多媒体信息技术</p>   |
| <p>作业安排及课后反思</p>          | <p>综述竞赛期间各部门管理要素</p>   |
| <p>参考资料（推进阅读文献）</p>       | <ol style="list-style-type: none"> <li>一、刘建和等：《运动竞赛学》 四川教育出版社，1990年</li> <li>二、国家体育总局编写组：《运动竞赛学》<br/>北京体育大学出版社，1994年</li> <li>三、刘少丹等：《运动竞赛学》 北京体育大学出版社，<br/>2005年 （成人教育体育专业系列精品教材）</li> <li>四、王家宏等：《运动选材、运动训练学、运动竞赛学》<br/>广西师范大学出版社，2000年</li> <li>五、刘清早著：《体育赛事运作管理》人民体育出版社，<br/>2006年8月</li> </ol>  |

- |  |   |
|--|---|
|  | <p>六、陈云开著：《赛事经营管理概论》复旦大学出版社，<br/>2003年4月</p> <p>七、纪宁，巫宁编著：《体育赛事的经营与管理》<br/>电子工业出版社，2004年</p> <p>八、各类学术刊物上有关体育竞赛组织与管理方面的论文</p> |
|--|---|

川理体育学院  
川理体育学院

|        |  |      |      |
|--------|--|------|------|
| 课次     | 第十三次课  | 教学时数 | 2 学时 |
| 教学目标   | 1. 掌握“循环赛制”、“顺序比赛制”的编排方法   |      |      |
| 重点、难点  | 重点：“循环赛制”的编排方法。<br>难点：“循环赛制”的适用竞赛项目  |      |      |
| 教学内容提要 | <p>一、概念</p> <p>体育竞赛方法是指：在体育竞赛过程中，为合理比较参赛者的运动水平，公正排定参赛者的竞赛名次所采取的组织 and 编排方式。这种组织及完成竞赛的方法，我们又称为竞赛制度，简称“赛制”。</p> <p>研究和掌握体育竞赛方法是竞赛组织者和竞赛参加者的需要；每一个体育工作者和热爱体育运动的人们也都应该熟悉和了解体育竞赛的方法。</p> <p>二、顺序比赛制</p> <ol style="list-style-type: none"> <li>1. 这是一种按照规定的顺序进行比赛的方法</li> <li>2. 特点： <ul style="list-style-type: none"> <li>● 参赛者运动水平基本相同，对抗性强，竞争激烈。</li> <li>● 比赛所用时间较长，参赛者多时不宜采用。</li> </ul> </li> <li>3. 分组顺序比赛制 <ul style="list-style-type: none"> <li>● 参加比赛的人数较多时，将参赛组分为若干组，按预赛、次赛、复赛、决赛四个赛次（参与人数少的可适当减少赛次），按顺序分阶段进行比赛，定出每个赛次录取的人数，被录取者方可参加后续赛次的比赛，直至决赛评出名次。</li> </ul> </li> <li>4. 不分组比赛 <ul style="list-style-type: none"> <li>● 在同一时间、同一场地内不能有两人或两人以上同时进行比赛的项目。</li> <li>● 优点：在同等条件下竞赛，竞争激烈，能充分发挥参赛者的运动技术水平，有利于创造优异的运动成绩。</li> <li>● 缺点：参加人数较多时比赛时间长，也不易评出全部名次。</li> </ul> </li> </ol> <p>三、循环比赛制</p> <ol style="list-style-type: none"> <li>1. 概念：是指所有参赛者（队或人）相互之间都轮流进行比赛，最后按照其在比赛中得分的多少排定名次的竞赛方法。</li> <li>2. 基本原则：使所有参赛队（或人）都有相遇机会，事先定出每场比赛胜、负或平局所得分数，最后以各队（或人）在全部比赛中得分的总和评定名次。</li> <li>3. 优点：能较公平地产生优胜者，互相观摩学习的机会多，有利于提高运动技术水平，产生的名次比较客观。</li> <li>4. 缺点：比赛场数多，时间长，需用的场地器材、裁判员等也较多，在人力、物力方面都不太经济。</li> <li>5. 种类： <ol style="list-style-type: none"> <li>(1) 单循环是指所有参加比赛的队之间均要轮流相遇一次，最后根据各队胜负场次的积分来决定名次。该比赛形式能较客观地反映竞赛的真实水平，但比赛日期较长，故参赛队不能太多。</li> </ol> </li> </ol> |      |      |

(2) 双循环是指参赛队先后进行两次单循环的比赛方法。这种方法使参赛队均能相遇两次，最后按各队在全部比赛中胜负场数的积分多少排列名次。该比赛形式能充分发挥各队的水平。但赛期较长，学校课余竞赛一般不常用。

(3) 分组循环是将参赛队分成若干个平行小组，在组内先进行单循环比赛，排出各小组名次。然后再按名次重新分组。根据具体情况，分组循环可分 2~3 个阶段进行，即预赛、复赛和决赛。该比赛形式一般在参赛队较多的情况下，为了既节省比赛的场次和比赛的日期，又能较客观地反映出各队名次所采用的方法。

6. 特点：

(1) 比赛总的期限长，占用场地和时间多。当参赛队（或个人）多时，直接采用大循环赛有一定困难，应用范围上有一定的局限性。

(2) 如何合理地安排比赛的顺序，避免在比赛时间、间隙、地点、场次和比赛条件等方面出现的不均衡现象。

(3) 当比赛结果有两个或两个以上队的胜负场数相同，得失分相等时，如何根据不同项目的特点，科学地解决好最后名次的排定。

7. 循环赛的场数与轮数计算

- 单循环赛的场数 ( $X$ =比赛场数,  $N$ =参赛者数)
- 单循环比赛场数  $X=(N-1) \div 2$
- 单循环的轮数：所有参赛者都比赛完一场（包括轮空者），称作一轮比赛
- 比赛轮数的计算方法 ( $Y$ =轮数,  $N$ =参赛者数)
- 当参赛者是双数时，比赛轮数  $Y=N-1$ ; 当参赛者是单数时，比赛轮数  $Y=N$ .

9. 循环比赛顺序的编排方法与注意事项

(1) 6 个队单循环赛秩序表（逆时针旋转法）

| 第一轮 | 第二轮 | 第三轮 | 第四轮 | 第五轮 |
|-----|-----|-----|-----|-----|
| 1—6 | 1—5 |     |     |     |
| 2—5 | 6—4 |     |     |     |
| 3—4 | 2—3 |     |     |     |

(2) 5 个队单循环赛秩序表 (顺时针旋转法)

| 第一轮 | 第二轮 | 第三轮 | 第四轮 | 第五轮 |
|-----|-----|-----|-----|-----|
| 1—0 | 2—0 |     |     |     |
| 2—5 | 3—1 |     |     |     |
| 3—4 | 4—5 |     |     |     |

(3) 大旋转、小调动

| 第一轮 | 第二轮 | 第三轮 | 第四轮 | 第五轮 |
|-----|-----|-----|-----|-----|
|     |     |     | 1—4 | 1—2 |
|     |     |     | 2—6 | 3—4 |
|     |     |     | 3—5 | 5—6 |

(4) “贝格尔表” 比赛方式

- 第一轮编排与逆时针轮转法相同, 将参赛者的序号分为两半 (单数时, 则在最后单数后加“0”), 前一半序号从 1 号开始, 自上而下依次写在左侧, 后一半的序号自下而上依次写在右侧。
- 第二轮将第一轮右上角的号码 (或 0) 移到左上角; 第三轮再将左上角的号码移到右上角, 即 1. 3. 5 等单数轮次时这个号码在右上角, 2. 4. 6 等双数轮次时这个号码应在左上角。
- 第二轮进行轮换时, “1” 朝逆时针方向移动, “1” 移动几个位置, 要根据参赛者数目的不同, 按照规定的、不同的间隔数进行移动。

| 参赛人数 | 4 队以下 | 5-6 队 | 7-8 队 | 9-10 队 | 11-12 队 |
|------|-------|-------|-------|--------|---------|
| 间隔数  | 0     | 1     | 2     | 3      | 4       |

- 最大的号码 (或 0) 应该先于 “1” 移动到所在的位置, 然后 “1” 再移动。当 “1” 进行间隔移动时, 凡遇到最大号数 (或 0) 时应该越过, 不作间隔数计算。
- 最后一轮时, 必定是最大的号码 (或 0) 在右上角, “1” 在右下角。

(5) 其他特殊轮转法

|                   | <table style="width: 100%; border-collapse: collapse;"> <thead> <tr> <th style="width: 33%;">第一轮</th> <th style="width: 33%;">第二轮</th> <th style="width: 33%;">第三轮</th> </tr> </thead> <tbody> <tr> <td>1—0</td> <td>1—2、3 胜队</td> <td>1—2、3 负队</td> </tr> <tr> <td>2—3</td> <td>2、3 负队—0</td> <td>2、3 胜队—0</td> </tr> </tbody> </table><br><table style="width: 100%; border-collapse: collapse;"> <thead> <tr> <th style="width: 33%;">第一轮</th> <th style="width: 33%;">第二轮</th> <th style="width: 33%;">第三轮</th> </tr> </thead> <tbody> <tr> <td>1—0</td> <td>1—3</td> <td>1—2</td> </tr> <tr> <td>2—3</td> <td>0—2</td> <td>3—0</td> </tr> </tbody> </table> <p>10. 单循环的抽签定位及编排竞赛日程表<br/> 单循环比赛的抽签定位方法：单循环赛根据队数排好轮次后，应将比赛队安排进轮次表里，把比赛队安排进轮次表可以采用两种方法。</p> <ul style="list-style-type: none"> <li>● 抽签方法</li> <li>● 将上一年度比赛的名次作为各队进入轮次表的代号。</li> </ul> <p>11. 双循环赛的编排方法</p> <p>12. 分组环赛的编排方法</p> <ul style="list-style-type: none"> <li>● 预赛阶段</li> <li>● 决赛阶段：同名次赛、交叉赛</li> </ul> <p>13. 循环赛日程编排的注意事项</p> <ul style="list-style-type: none"> <li>● 当参赛队呈单数时，不宜采用 1 号队固定的逆时针旋转法来编排比赛顺序，改为顺时针旋转法，或是固定右上角“0”号队不转动，其他队则可用逆时针旋转来进行编排。</li> <li>● 循环赛必须按轮次的次序逐轮进行。</li> <li>● 注意各队在每场比赛结束后，有基本均等的休息时间。</li> <li>● 编排时，对比赛条件、场馆、观众、时间的发排要统筹兼顾，使各队基本上达到均衡。</li> </ul> | 第一轮      | 第二轮 | 第三轮 | 1—0 | 1—2、3 胜队 | 1—2、3 负队 | 2—3 | 2、3 负队—0 | 2、3 胜队—0 | 第一轮 | 第二轮 | 第三轮 | 1—0 | 1—3 | 1—2 | 2—3 | 0—2 | 3—0 |
|-------------------|---|----------|-----|-----|-----|----------|----------|-----|----------|----------|-----|-----|-----|-----|-----|-----|-----|-----|-----|
| 第一轮               | 第二轮   | 第三轮      |     |     |     |          |          |     |          |          |     |     |     |     |     |     |     |     |     |
| 1—0               | 1—2、3 胜队  | 1—2、3 负队 |     |     |     |          |          |     |          |          |     |     |     |     |     |     |     |     |     |
| 2—3               | 2、3 负队—0  | 2、3 胜队—0 |     |     |     |          |          |     |          |          |     |     |     |     |     |     |     |     |     |
| 第一轮               | 第二轮   | 第三轮      |     |     |     |          |          |     |          |          |     |     |     |     |     |     |     |     |     |
| 1—0               | 1—3   | 1—2      |     |     |     |          |          |     |          |          |     |     |     |     |     |     |     |     |     |
| 2—3               | 0—2   | 3—0      |     |     |     |          |          |     |          |          |     |     |     |     |     |     |     |     |     |
| 教学过程的组织<br>(讨论题目) | <p>1. 讲授基本理论；</p> <p>2. 举例——讨论——分析——总结</p>  |          |     |     |     |          |          |     |          |          |     |     |     |     |     |     |     |     |     |
| 教学方法              | 课堂讲授法、案例分析法、提问法、多媒体信息技术   |          |     |     |     |          |          |     |          |          |     |     |     |     |     |     |     |     |     |
| 作业安排及课后反思         | <p>1. 写出 9 个单循环的比赛秩序表</p> <p>2. 画出 12 个队贝格尔轮换的比赛秩序表（1 移动 4 个位置）</p>   |          |     |     |     |          |          |     |          |          |     |     |     |     |     |     |     |     |     |
| 参考                | 一、刘建和等：《运动竞赛学》 四川教育出版社，1990 年   |          |     |     |     |          |          |     |          |          |     |     |     |     |     |     |     |     |     |



|                            |   |
|----------------------------|---|
| 资料<br>(推<br>进阅<br>读文<br>献) | 二、国家体育总局编写组：《运动竞赛学》<br>北京体育大学出版社，1994年<br>三、刘少丹等：《运动竞赛学》北京体育大学出版社，<br>2005年（成人教育体育专业系列精品教材）<br>四、王家宏等：《运动选材、运动训练学、运动竞赛学》<br>广西师范大学出版社，2000年<br>五、刘清早著：《体育赛事运作管理》人民体育出版社，<br>2006年8月<br>六、陈云开著：《赛事经营管理概论》复旦大学出版社，<br>2003年4月<br>七、纪宁，巫宁编著：《体育赛事的经营与管理》<br>电子工业出版社，2004年<br>八、各类学术刊物上有关体育竞赛组织与管理方面的论文 |
|----------------------------|---|

川理体育学院  
川理体育学院

|        |  |      |      |
|--------|--|------|------|
| 课次     | 第十四次课  | 教学时数 | 2 学时 |
| 教学目标   | 1. 掌握“淘汰赛制”的编排   |      |      |
| 重点、难点  | 重、难点：“淘汰赛制”的编排   |      |      |
| 教学内容提要 | <p>一、概述</p> <ol style="list-style-type: none"> <li>1. 概念：淘汰制法（淘汰赛）：是指所有参赛者按照排定的顺序进行比赛，胜者进入下一轮，负者退出比赛，直至产生最后一名获胜者（冠军）的竞赛办法。</li> <li>2. 淘汰赛包括：单淘汰赛、双淘汰赛和交叉淘汰赛等</li> <li>3. 淘汰赛的分类 <ul style="list-style-type: none"> <li>● 参赛者严格按照比赛秩序表的顺序，一对一进行比赛，胜者进入下一轮，负者退出比赛，直到最后产生冠军。</li> <li>● 按一定的顺序，让参赛者逐个逐批进行比赛，可以在不同时间、不同地点用及格赛、预赛、复赛、决赛来淘汰差的，决出优胜名次。</li> </ul> </li> <li>4. 淘汰赛的特点 <ul style="list-style-type: none"> <li>● 可以在较短的时间内，较少的场地条件下，安排大量的参赛者进行比赛。</li> <li>● 比赛具有强烈的竞争性，激烈精彩。</li> <li>● 不足的是：参赛者学习、交流、锻炼的机会少；排定的名次有限；比赛的结果有一定的偶然性。</li> </ul> </li> </ol> <p>二、单淘汰法</p> <ol style="list-style-type: none"> <li>1. 概念：参赛者失败一次即退出比赛，比赛直至产生最后获胜者的竞赛方法，称作单淘汰赛（单败淘汰赛）。</li> <li>2. 场数和轮数的计算 <ul style="list-style-type: none"> <li>● 单淘汰比赛场数=参赛者数-1</li> <li>● 单淘汰的比赛轮数=所选择的作为号码位置数的 2 的乘方数的指数（单淘汰比赛的轮数与比赛中为参赛者选择的号码位置数有直接的关系。不论参赛者有多少，其选择的号码位置数必须是 2 的乘方数，所选定的号码位置数是 2 的几次方，比赛轮数就是几轮。）</li> <li>● 如果参赛队数（人数）不是 2 的乘方数，则比赛的轮数是较大的一个以 2 为底的幂的指数。</li> </ul> </li> <li>3. 选择号码位置数和分区 <ol style="list-style-type: none"> <li>(1) 选择号码位置数 <ul style="list-style-type: none"> <li>● 进行单淘汰比赛时，要给每个参赛者编上一个号码，安排一个比赛位置。单淘汰赛参赛者的号码位置数，必须是 2 的乘方数。</li> <li>● 常用的号码位置是：<math>2^3=8</math>、<math>2^4=16</math>、<math>2^5=32</math>、<math>2^6=64</math>、<math>2^7=128</math></li> <li>● 若参赛者的人数不是 2 的乘方数，则选择最接近参赛者数的 2 的乘</li> </ul> </li> </ol> </li> </ol> |      |      |

方数为号码位置。

- Eg: 13 人参加、28 人参加

(2) 分区

- 单淘汰比赛时要把号码位置分成几个相等的部分，称为“分区”。

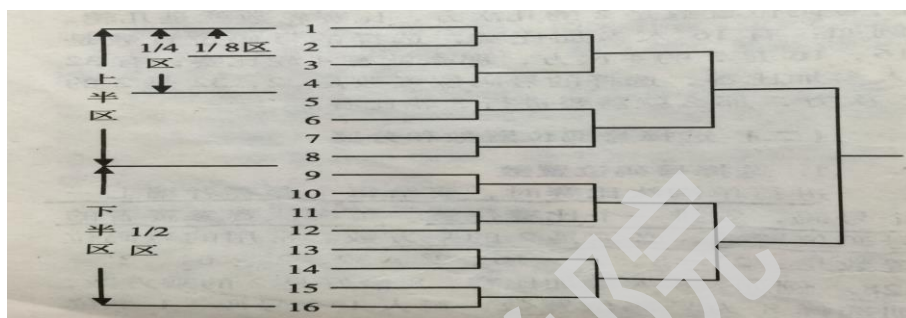

4. 种子定位

(1) 查表定位

- 为了避免水平高的参赛者过早相遇、过早淘汰的不合理现象，在比赛前就必须设立“种子”。
- 种子的数目应根据参赛者数目的多少来决定，一般也是2的乘方数。
- 中重度序号按照其运动水平的高低依次排定。
- “种子位置法”的查法：按比赛所设种子数目，从表中依次逐行由左向右取出小于或等于比赛号码位置的号码，这些号码就是种子定位的号码。

|    |     |     |     |     |     |     |    |
|----|-----|-----|-----|-----|-----|-----|----|
| 1  | 256 | 129 | 128 | 65  | 192 | 193 | 64 |
| 33 | 224 | 161 | 96  | 97  | 160 | 225 | 32 |
| 17 | 240 | 145 | 112 | 81  | 176 | 209 | 48 |
| 49 | 208 | 177 | 80  | 113 | 144 | 241 | 16 |
| 9  | 248 | 137 | 120 | 73  | 184 | 201 | 56 |
| 41 | 216 | 169 | 88  | 105 | 152 | 233 | 24 |
| 25 | 232 | 153 | 104 | 89  | 168 | 217 | 40 |
| 57 | 200 | 185 | 72  | 121 | 136 | 249 | 8  |

(2) “跟种子”定位

- 首先，1号种子定位在上半区的顶部1号位置，将2号种子定位在下半区的底部16号位置。
- 其次，将3号种子“跟”2号种子在下半区的顶部9号位置，将4号种子”跟“1号种子定位在上半区的底部8号位置。
- 5跟4.6跟3.7跟2.8跟1

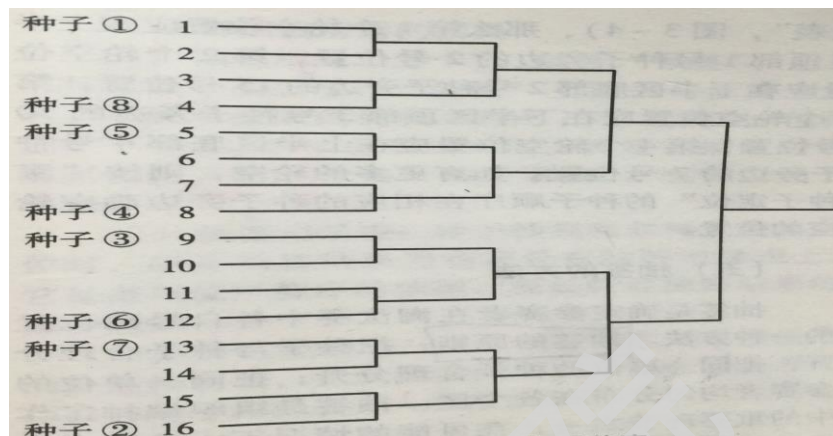

- 第 1 号种子应安排在上半区的顶部，第 2 号种子应安排在下半区的底部，其余种子应通过抽签进入规定的位置，具体如下：
- 第 3、第 4 号种子应抽入上半区的底部和下半区的顶部。
- 第 5 至第 8 号种子应抽入单数 1/4 区的底部和双数 1/4 区的顶部；
- 第 9 至第 16 号种子应抽入单数 1/8 区的底部和双数 1/8 区的顶部；
- 第 17 至第 32 号种子应抽入单数 1/16 区的底部和双数 1/16 区的顶部。

(3) “种子分级分批”定位

- 1. 2 号种子的号码位置不变，3. 4 号种子随机抽签定位在 8. 9 号位置上，5. 6. 7. 8 号种子也是各自随机抽签定位在 4. 5. 12. 13 号位置上。

5. 轮空和抢号

(1) 轮空

- 当选择的号码位置数大于实际参赛者数目时，就会多出一些号码，空着没有参赛者进入。
- 轮空就是指在第一轮的比赛中的参赛者没有对手，休息一轮。
- 轮空数=号码位置数-参赛者数
- “轮空位置表”的查法：选择最接近参赛者数的、较大的 2 的乘方数为号码位置数。并用该数减去参赛者数，得出的就是轮空数。然后按轮空数目，依次逐行由左向右取出小于比赛号码位置数的号码，这些号码就是理论的号码。

三、双淘汰法

1. 概念：参赛者失败两次，即退出比赛，比赛直至产生最后获胜者的竞赛方法，称作双淘汰赛（双败淘汰赛）
2. 场次和轮次的计算
  - 场数=2×参赛者数-3
  - 轮数：胜方轮次与单淘汰相同，即比赛所选择的号码位置数 2 的乘方数的指数；负方轮次是：2 的乘方的指数×2-2
  - Eg: 8 个人进行双淘汰赛，胜方需比赛 3 轮，负方 4 轮，共比赛 13 场。
3. 冠亚军淘汰赛

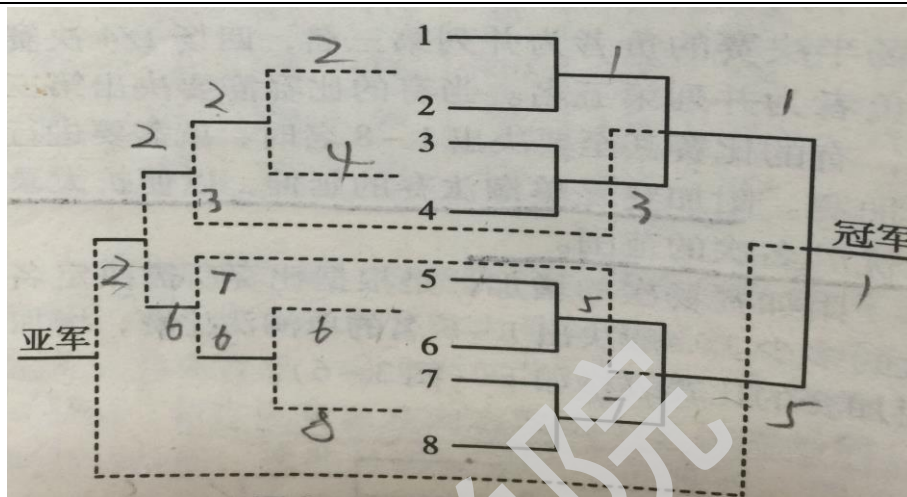

#### 4. 两败淘汰赛

- 在冠亚军淘汰赛的基础上，安排全胜者与负一场者再比赛一场，若全胜者获胜，则比赛结束，若负一场者获胜，则还需要再加赛一场，直至其中一人两败被淘汰。

#### 5. 交叉淘汰赛

- 将上一阶段比赛中不同名次的选手互相交叉进行比赛，胜者继续比赛，负者即被淘汰，称作交叉淘汰赛。
- 常见于第一阶段比赛将参赛者分成 A、B 两组进行单循环赛，决出小组全部名次；第二阶段 A、B 组的前 2 名进行交叉比赛，即 A 组第一对 B 组第二，B 组第一对 A 组第二进行交叉比赛，两场比赛的胜者决出冠亚军，负者被淘汰或者负者决出 3、4 名。

### 四、混合赛制

- 混合赛制（简称混合赛）：是循环赛制与淘汰赛制、佩奇赛制等在比赛中交叉使用的竞赛方法。比赛分两个或多个阶段进行，每一阶段所采用的赛制有所不同

#### 1. 特点

- 混合赛综合了循环赛和淘汰赛的优点，弥补了两者的不足，有利于参赛者相互交流，最大限度地减少比赛胜负的偶然性。同时，随着比赛的进程，比赛逐渐进入高潮，精彩激烈。

#### 2. 先循环赛后淘汰赛

- 先采用循环赛，然后再采用淘汰赛是体育竞赛中最常见的一种混合赛竞赛方法。
- 由于参赛者较多，考虑到比赛结果的合理性和时间、场地等实际情况，首先安排参赛者进行分组循环赛，排定各小组的比赛名次，然后再根据竞赛规程的要求，录取规定的小组名次进入下一阶段的淘汰赛，决出全部比赛最后的名次。
- 先循环赛后淘汰赛可分为两个阶段或三个阶段进行。



Eg: (<http://sports.letv.com/video/2038083.html>)  
 (<http://baidu.ku6.com/watch/6156699517880975516.html?page=videoMultiNeed>)



Eg: (<http://v.ku6.com/show/r343Vb6bfGcMT7CskeA1BQ...html?from=my>)  
 (<http://baidu.ku6.com/watch/01080722873321248270.html?page=videoMultiNeed>)

## 2015-16赛季欧冠16强抽签对阵图



#### 4. 先淘汰赛后循环赛

- 这种混合赛在比赛中很少采用。
- 往往在参赛者很多，又想使比赛结果相对更加合理时运用。
- 例如：某一地区进行象棋选拔赛，报名数百人，第一阶段进行单淘汰赛，当比赛还剩下 8—16 人时，为使选拔的结果更加合理，选出的选手更强、更全面，则可以进行单循环赛，决出全部比赛最后的名次。

#### 五、混合赛竞赛阶段的竞赛方法

##### (一) 同名次赛

1. 如上一阶段分成 2 组
2. 如上一阶段分成 4 组

##### (二) 交叉赛

1. 如上一阶段分成 2 组
2. 如上一阶段分成 4 组

##### (三) 分段赛

#### 六、混合赛编排时的注意事项（采用先循环赛后淘汰赛时，分区和定位的方法）

- 在竞赛规程中明确规定第一阶段各组第一名、第二名在第二阶段比赛时的分区和号码位置，第一阶段比赛结束后各队按照规程规定对号进入自己的位置。编排时第一阶段同组的队要按照成绩依次分在上、下半区；每上、下半区和 1/4 区的参赛者实力要接近。
- 在竞赛规程中不明确规定第一阶段各组第一名、第二名在第二阶段比赛时的分区和号码位置时，组织者要按照每上、下半区和 1/4 区的参赛者实力接近；第一阶段比赛的第一名、第二名合理分布在不同的区；同单位参赛者分在不同的区等原则，在第一阶段比赛结束后，进入第

|               |  |
|---------------|--|
|               | <p>二阶段比赛的参赛者重新抽签决定第二阶段比赛的上、下半区和号码位置。</p> <ul style="list-style-type: none"> <li>● 当第一阶段所取名次的数目不是 2 的乘方数时，可以在下一名中录取成绩最好的队补齐。</li> <li>●</li> </ul>  |
| 教学过程的组织（讨论题目） | <ol style="list-style-type: none"> <li>1. 讲授基本理论；</li> <li>2. 举例——讨论——分析——总结</li> </ol>  |
| 教学方法          | 课堂讲授法、案例分析法、提问法、多媒体信息技术  |
| 作业安排及课后反思     | <ol style="list-style-type: none"> <li>1. 8 名队员进行单淘汰比赛，决出 1-8 名，请写出 8 名“种子”的号码位置和“轮空”的号码位置。要比赛多少轮？多少场</li> <li>2. 写出篮球、足球、排球的积分方法和排定名次的方法（要写清楚在几队积分相同的情况下如何排定名次）</li> </ol>  |
| 参考资料（推进阅读文献）  | <ol style="list-style-type: none"> <li>一、刘建和等：《运动竞赛学》 四川教育出版社，1990 年</li> <li>二、国家体育总局编写组：《运动竞赛学》北京体育大学出版社，1994 年</li> <li>三、刘少丹等：《运动竞赛学》北京体育大学出版社，2005 年（成人教育体育专业系列精品教材）</li> <li>四、王家宏等：《运动选材、运动训练学、运动竞赛学》广西师范大学出版社，2000 年</li> <li>五、刘清早著：《体育赛事运作管理》人民体育出版社，2006 年 8 月</li> <li>六、陈云开著：《赛事经营管理概论》复旦大学出版社，2003 年 4 月</li> <li>七、纪宁，巫宁编著：《体育赛事的经营与管理》电子工业出版社，2004 年</li> <li>八、各类学术刊物上有关体育竞赛组织与管理方面的论文</li> </ol> |



| 课次     | 第十五课  | 教学时数   | 2 学时 |    |      |        |      |     |       |      |      |      |      |      |      |      |     |       |      |     |       |
|--------|---|--------|------|----|------|--------|------|-----|-------|------|------|------|------|------|------|------|-----|-------|------|-----|-------|
| 教学目标   | 1. 基本掌握体育竞赛中资金的管理<br>2. 了解体育竞赛经济效益的重要性  |        |      |    |      |        |      |     |       |      |      |      |      |      |      |      |     |       |      |     |       |
| 重点、难点  | 重点：体育竞赛的经济性质<br>难点：体育竞赛的资金管理手段  |        |      |    |      |        |      |     |       |      |      |      |      |      |      |      |     |       |      |     |       |
| 教学内容提要 | <p>一、运动竞赛的经济性质</p> <ul style="list-style-type: none"> <li>● 运动竞赛是体育运动的组成部分，属于文化范畴，而举办运动竞赛不仅仅是一种文化活动。<br/>           从经济角度来看，它也是一种经济活动。<br/>           从广义来讲，是一种为社会提供体育服务和精神产品的生产活动，社会和广大群众可以从举办运动竞赛得到体育服务的精神享受。</li> <li>● 举办运动竞赛（经济活动）有两种服务方式：           <ol style="list-style-type: none"> <li>1、福利性服务。福利性服务的特点是免费或优惠为社会提供服务。所谓优惠就是说它的收费比竞赛的成本还低，是无盈利的收费。</li> <li>2、商业性（盈利性）服务。商业性服务是一种盈利性经营。竞赛收费的门票价格是“成本+盈利”。</li> </ol> </li> <li>● 一个国家究竟采取何种经济形式来举办运动竞赛，这决定于：           <ol style="list-style-type: none"> <li>1、国家的生产力发展水平；</li> <li>2、国家的生产力发展需要；</li> <li>3、国家的经济制度的需要。</li> </ol>           因为举办运动竞赛这种文化经济活动是由社会生产方式决定的，它要为社会生产方式服务，即为生产力发展和社会经济制度服务。         </li> <li>● 举办奥运会创造的就业岗位</li> </ul> <table border="1" data-bbox="331 1256 1126 1744"> <thead> <tr> <th>年份</th> <th>举办城市</th> <th>增加就业岗位</th> </tr> </thead> <tbody> <tr> <td>1988</td> <td>汉 城</td> <td>30 万人</td> </tr> <tr> <td>1992</td> <td>巴塞罗那</td> <td>2 万人</td> </tr> <tr> <td>1996</td> <td>亚特兰大</td> <td>8 万人</td> </tr> <tr> <td>2000</td> <td>悉 尼</td> <td>10 万人</td> </tr> <tr> <td>2008</td> <td>北 京</td> <td>30 万人</td> </tr> </tbody> </table> <p>二、我国举办运动竞赛的经济性质</p> <ul style="list-style-type: none"> <li>● 根据我国生产力的现有水平和发展需要以及巩固社会主义制度的需要，根据广大人民群众利益的需要，我国举办运动竞赛需要采取何种形式？<br/>           我国举办运动竞赛要采取两种服务形式：           <ol style="list-style-type: none"> <li>1、福利性服务形式（为主）</li> </ol> </li> </ul> |        |      | 年份 | 举办城市 | 增加就业岗位 | 1988 | 汉 城 | 30 万人 | 1992 | 巴塞罗那 | 2 万人 | 1996 | 亚特兰大 | 8 万人 | 2000 | 悉 尼 | 10 万人 | 2008 | 北 京 | 30 万人 |
| 年份     | 举办城市  | 增加就业岗位 |      |    |      |        |      |     |       |      |      |      |      |      |      |      |     |       |      |     |       |
| 1988   | 汉 城   | 30 万人  |      |    |      |        |      |     |       |      |      |      |      |      |      |      |     |       |      |     |       |
| 1992   | 巴塞罗那  | 2 万人   |      |    |      |        |      |     |       |      |      |      |      |      |      |      |     |       |      |     |       |
| 1996   | 亚特兰大  | 8 万人   |      |    |      |        |      |     |       |      |      |      |      |      |      |      |     |       |      |     |       |
| 2000   | 悉 尼   | 10 万人  |      |    |      |        |      |     |       |      |      |      |      |      |      |      |     |       |      |     |       |
| 2008   | 北 京   | 30 万人  |      |    |      |        |      |     |       |      |      |      |      |      |      |      |     |       |      |     |       |

## 2、商业性服务形式

- 我国目前实施的体育竞赛政策，其好处有：
  - 1、可充分利用现有的经济资源举办更多的运动竞赛。
  - 2、有利于吸引更多的群众参加比赛和观看比赛，促进群众性体育活动的开展。
  - 3、有利于发展竞技体育，不断提高运动技术水平。
  - 4、有利于促进社会主义精神文明建设。

随着我国社会主义市场经济的不断建立和完善，在我国举行的一些高水平的体育赛事也逐步进行商业性服务的偿试，并取得了良好的社会效益和经济效益，为我国在市场经济的潮流中组织体育竞赛积累了一定的经验。

## 三、运动竞赛的经济作用

- 运动竞赛需要一定的经济条件做保障
    - 物质层面的需要
    - 精神层面的需求
  - 体育竞赛本身能产生出一定的经济效益
    - 体育竞赛是一种商品（可开发）
    - 体育竞赛是一种资源（可利用）
  - 这些观点已被越来越多的国内外有识之士所认识。
- 很多国家都非常重视利用运动竞赛作为推动经济发展的手段之一，因为运动竞赛能产生出比它的消耗大得多的经济收益。

| 年份   | 举办城市 | 盈利       |
|------|------|----------|
| 1988 | 汉 城  | 4.9 亿美元  |
| 1992 | 巴塞罗那 | 0.4 亿美元  |
| 1996 | 亚特兰大 | 0.1 亿美元  |
| 2000 | 悉 尼  | 7.65 亿美元 |
| 2008 | 北 京  | 1600 万美元 |

- 举办运动竞赛能直接创造竞赛的收入
  - 1、门票收入
  - 2、广告、赞助收入
  - 3、出售运动竞赛电视转播权的收入  
(大型体育赛事，出售电视转播权可获得可观的收入)
  - 4、出售比赛的专利产品和指定产品权的收入
  - 5、发行体育彩票
  - 6、发行纪念品、纪念币获得收入
  - 7、发行竞赛资料、出版书刊、音像等获取收入
  - 8、出售冠名权的收入

### ● 门票收入

| ● 奥运会 | ● 收入      | ● 售票率 | ● 说明 |
|-------|-----------|-------|------|
| ● 汉 城 | ● 209 亿韩元 | ●     | ●    |

|        |                             |         |                              |
|--------|-----------------------------|---------|------------------------------|
| ● 悉尼   | ● 5.51 亿美元<br>● (售出 670 万张) | ● 88%   | ● 最高 1382 澳元                 |
| ● 亚特兰大 | ●                           | ● 82.3% | ●                            |
| ● 雅典   | ●                           | ● <50%  | ●                            |
| ● 北京   | ● 680 万张                    | ● 100%  | ● 最高 720 美元，<br>大多低于 100 美元。 |

● 广告、赞助收入  
全球体育赞助总额情况

|            |      |          |       |       |       |
|------------|------|----------|-------|-------|-------|
| 年度         | 1984 | 1996     | 1997  | 2001  | 2004  |
| 数额<br>(美元) | 20 亿 | 165.72 亿 | 181 亿 | 246 亿 | 280 亿 |

我国全运会广告赞助数额

|       |         |         |        |
|-------|---------|---------|--------|
| 届次    | 八运会     | 九运会     | 十运会    |
| 数额(元) | 1.174 亿 | 1.477 亿 | 4.82 亿 |

注：我国第一次搞运动会赞助是第五届全运会（11.36 万元）

奥运会广告与赞助费用

|     |                       |                         |       |
|-----|-----------------------|-------------------------|-------|
| 奥运会 | 汉城                    | 悉尼                      | 雅典    |
| 数额  | 1011 亿韩元<br>(282+819) | 7.13 亿美元<br>(2.21+4.92) | 5 亿美元 |

● 运动竞赛电视转播权的收入（大型体育赛事，出售电视转播权可获得可观的收入）

|      |      |           |
|------|------|-----------|
| 年份   | 举办城市 | 转播权费用(美元) |
| 1988 | 汉城   | 4.036 亿   |
| 1996 | 亚特兰大 | 5.68 亿    |
| 2000 | 悉尼   | 7.98 亿    |
| 2004 | 雅典   | 7.74 亿    |
| 2008 | 北京   | 10 亿(估算)  |

● 比赛专利产品和指定产品权的收入

|     |       |       |
|-----|-------|-------|
| 奥运会 | 悉尼    | 北京    |
| 数额  | 5 亿美元 | 2 亿美元 |

● 发行体育彩票

|     |          |         |
|-----|----------|---------|
| 奥运会 | 汉城       | 北京      |
| 数额  | 1174 亿韩元 | 1.8 亿美元 |

● 纪念品、纪念币获得收入

|     |          |         |         |
|-----|----------|---------|---------|
| 奥运会 | 汉城       | 悉尼      | 北京      |
| 数额  | 2599 亿韩元 | 1.1 亿美元 | 800 万美元 |

● 竞赛资料、出版书刊、音像等获取收入

该项收入的多少，取决于：

- (1) 比赛的类型；
- (2) 比赛的水平；
- (3) 比赛在群众中影响的程度；
- (4) 群众的生活水平；
- (5) 经营水平。

如：北京奥组委组织编写的通用培训系列教材有：北京奥运会小学生读本、中学生读本、大学生读本、市民读本、窗口行业员工读本、志愿者读本、英语口语读本、工作人员读本等 13 种。

● 出售冠名权的收入

有影响的重大比赛，可以出售冠名权而获得较丰厚的收入。

如：十运会的企业赞助有四种形式：

| 类型   | 层次 | 数量   | 经费     | 收益                        |
|------|----|------|--------|---------------------------|
| 合作伙伴 | 一  | 10 家 | 视行业而定  | 获得官方荣誉、 <u>冠名权</u> 、广告等收益 |
| 赞助商  | 二  | 20 家 | ≥800 万 |                           |

|                   |   |       |       |        |        |     |    |       |
|-------------------|---|-------|-------|--------|--------|-----|----|-------|
|                   | <table border="1"> <tr> <td>独家供应商</td> <td rowspan="2">三</td> <td>不限</td> <td>≥300 万</td> </tr> <tr> <td>供应商</td> <td>不限</td> <td>≥50 万</td> </tr> </table>   | 独家供应商 | 三     | 不限     | ≥300 万 | 供应商 | 不限 | ≥50 万 |
| 独家供应商             | 三   | 不限    |       | ≥300 万 |        |     |    |       |
| 供应商               |   | 不限    | ≥50 万 |        |        |     |    |       |
| 教学过程的组织<br>(讨论题目) | <p>1. 讲授基本理论;</p> <p>2. 举例——讨论——分析——总结</p>  |       |       |        |        |     |    |       |
| 教学方法              | 课堂讲授法、案例分析法、提问法、多媒体信息技术   |       |       |        |        |     |    |       |
| 作业安排及课后反思         | 当今体育竞赛中，如何将其经济效益最大化，谈谈你的看法。(分组分析，下次课制作 PPT 进行汇报。)   |       |       |        |        |     |    |       |
| 参考资料<br>(推荐阅读文献)  | <p>一、刘建和等：《运动竞赛学》 四川教育出版社，1990 年</p> <p>二、国家体育总局编写组：《运动竞赛学》<br/>北京体育大学出版社，1994 年</p> <p>三、刘少丹等：《运动竞赛学》 北京体育大学出版社，<br/>2005 年 (成人教育体育专业系列精品教材)</p> <p>四、王家宏等：《运动选材、运动训练学、运动竞赛学》<br/>广西师范大学出版社，2000 年</p> <p>五、刘清早著：《体育赛事运作管理》人民体育出版社，<br/>2006 年 8 月</p> <p>六、陈云开著：《赛事经营管理概论》复旦大学出版社，<br/>2003 年 4 月</p> <p>七、纪宁，巫宁编著：《体育赛事的经营与管理》<br/>电子工业出版社，2004 年</p> <p>八、各类学术刊物上有关体育竞赛组织与管理方面的论文</p> |       |       |        |        |     |    |       |

|                   |   |      |      |
|-------------------|---|------|------|
| 课次                | 第十六次课   | 教学时数 | 2 学时 |
| 教学目标              | 1. 课程总结   |      |      |
| 重点、难点             | 重、难点：各专题的关键点  |      |      |
| 教学内容提要            | 一、对上次课课后思考进行分组汇报<br>二、回顾本课程内容   |      |      |
| 教学过程的组织<br>(讨论题目) | 1. 讲授基本理论；<br>2. 举例——讨论——分析——总结   |      |      |
| 教学方法              | 课堂讲授法、案例分析法、提问法、多媒体信息技术   |      |      |
| 作业安排及课后反思         |   |      |      |
| 参考资料（推进阅读文献）      | <p>一、刘建和等：《运动竞赛学》四川教育出版社，1990年</p> <p>二、国家体育总局编写组：《运动竞赛学》北京体育大学出版社，1994年</p> <p>三、刘少丹等：《运动竞赛学》北京体育大学出版社，2005年（成人教育体育专业系列精品教材）</p> <p>四、王家宏等：《运动选材、运动训练学、运动竞赛学》广西师范大学出版社，2000年</p> <p>五、刘清早著：《体育赛事运作管理》人民体育出版社，2006年8月</p> <p>六、陈云开著：《赛事经营管理概论》复旦大学出版社，2003年4月</p> <p>七、纪宁，巫宁编著：《体育赛事的经营与管理》电子工业出版社，2004年</p> <p>八、各类学术刊物上有关体育竞赛组织与管理方面的论文</p> |      |      |

8. 学生课程学习要求（说明：从以下几方面提出，可包括课前预习、课后复习、读书报告等项内容）

### 8.1 学生自学的要求

学习本门课程的一位学生需要准备好本课程所指定的正版教材，并要求做到“四认真”即课前认真预习、上课认真听课、课后认真复习、课后认真做作业。为学生自主学习课程组建设了《体育竞赛组织与编排》课程 QQ 讨论群，为帮助学生自主学习、课前预习、课后复习等提供了课程描述、教学团队、教学规范、电子教案、电子课件、参考文献、案例集锦、教学录像、习题库和相关链接等教学资源，设置了网上讨论和网上答疑的教学互动模块，为学生的自主学习、探究性学习奠定了基础。为促进学生自主学习，在课程或群共享中为学生自主学习和研究探索性学习指定了丰富的文献资料，介绍与相关章节理论相联系的实际热点问题，让学生知道这些问题的来龙去脉，指导学生进行独立的阅读与思考，此外，还设计了大量与教学相关的扩充性资料，并建立了配套的习题库、案例库和视频资料，让学生带着问题查阅相关资料，形成自己的观点，进行课内外讨论，提高学习的自主性和兴趣。为督促学生自学性学习，要求学生网上讨论和网上提问留言，另外还要求学生写出读书报告或读后感，并作为平时考核学生成绩的内容之一。

### 8.2 课外阅读的要求

本课程为学生指定了大量参考文献资料，在 QQ 群共享里面提供了丰富的案例集锦和课程前沿资料，以及大量的优秀体育科学研究论文，为学生课外阅读及自主学习提供了丰富多样的资源和学习平台，学生可以根据自己学习的兴趣和研究题目选择不同的文献资料阅读，详实的文献资料能充分满足学生个性化发展和专业特长培养的需要，有利于培养学生的探索和创新精神。此外，还要求学生运用现代信息技术在图书馆、中国知网、维普数据库、万方数据库和互联网上相关其他网站自行查找资料学习，培养学生资料收集和文献检索的能力。为促进学生课外阅读检查课外阅读的有效性，要求学生文献综述，并以纸质作业的形式交给任课教师批阅，评定平时成绩。

### 8.3 课堂讨论的要求

课堂讨论发言为随堂讨论。随堂讨论根据知识重点随堂进行，学生可自主发言的形式进行，也可根据学生学习情况提问式进行。

### 8.4 课程实践的要求

课程实践的要求分为三个部分：一是体现在专业实习方面，由教研室及学校统一安排。二是体现在体育科学研究个案分析当中。三是要求学生独立完成文献综述，编写调查问卷等，要求学生综合运用所学理论知识上台演讲及分析讨论。

## 9. 课程考核方式及评分规程

### 9.1 出勤（迟到、早退等）、作业、报告等的要求

本课程已建立全过程和全方位的课程考核体系，将过程考核和结果考核有机结合，针对不同专业特点学习本门课程分别采用考查与考试不同的方式进行课程成绩的综合考核。本门课程平时成绩考核的内容包括：课堂学习、作业、讨论发言、等，认真完成作业并按规定的时间提交作业，不得抄袭他人作业，未交作业没有平时成绩。作业考核重点体现对学生能力的考核，每次课后都会根据所讲内容为

学生布置精炼的作业。学生上课不得迟到、早退，至少提前 5 分钟到教室做好上课准备。

## 9.2 成绩的构成与评分规则说明

本课程为考查课，学生缺课 1/5，本门课程不予评定成绩。平时作业占 40%；期末作业占 20%，讨论占 20%，考勤占 20%。

## 10. 学术诚信规定

### 10.1 考试违规与作弊

考试违规与作弊行为按学校相关规定及要求执行及处理。

### 10.2 杜撰数据、信息等

杜撰数据、信息等，按学校相关规定及国家的法律法规执行及处理。学习本门课程的每一位学生必须使用本课程所指定的正版教材，为保护教师的知识产权不得使用盗版教材或复印件，否则按学校相关规定及国家的法律法规执行及处理。

### 10.3 学术剽窃等

学术剽窃等，按学校相关规定及国家的法律法规执行及处理。

## 11. 课堂规范

### 11.1 课堂纪律

为保证课程的顺利进行，教师和学生必须共同遵守以下课堂纪律：

(1) 教师和学生必须准时上课和下课，不得迟到、早退，对于早退者视为旷课，按旷课处理。迟到学生必须先报告并经教师同意后方可进入教室听课。

(2) 上课期间不得受理一切电子通讯设备，并关机或调为静音。

(3) 上课前学生应做好课前准备，如带好教材、笔、笔记本等。

(4) 上课学生要专心听课，认真记笔记，禁止随意交谈和高声喧哗、阅读与课程无关的读物、做与本课程无关的一切事情及扰乱课堂秩序，对违反的学生，教师应予以制止和批评，对于严重违反课堂纪律的学生教师可以令其退出课堂，课后按学校有关规定处理。

(5) 教室内必须保持清洁整齐，不得随意吐痰和扔废弃物。

(6) 学生必须爱护学校及教室内的所有教学设施，不得损坏或乱涂乱画

(7) 上课期间学生发言或有特殊情况应举手示意，征得教师同意。

(8) 课程结束后最后一位离开教室者，请关好电灯及门窗等。

### 11.2 课堂礼仪

学生应尊敬师长，师生之间应互相尊重，文明礼貌。

## 12. 课程资料

### 12.1 教材

普通高等教育“十一五”国家级规划教材：史国生、邹国忠主编《体育竞赛组织与管理》，南京师范大学出版社，2007

### 12.2 主要参考文献

一、刘建和等：《运动竞赛学》四川教育出版社，1990年

二、国家体育总局编写组：《运动竞赛学》

北京体育大学出版社，1994年



- 三、刘少丹等：《运动竞赛学》 北京体育大学出版社，  
2005年 （成人教育体育专业系列精品教材）
- 四、王家宏等：《运动选材、运动训练学、运动竞赛学》  
广西师范大学出版社，2000年
- 五、刘清早著：《体育赛事运作管理》人民体育出版社，  
2006年8月
- 六、陈云开著：《赛事经营管理概论》复旦大学出版社，  
2003年4月
- 七、纪宁，巫宁编著：《体育赛事的经营与管理》  
电子工业出版社，2004年
- 八、各类学术刊物上有关体育竞赛组织与管理方面的论文